

JVC



COMPACT COMPONENT MD SYSTEM

KOMPAKT KOMPONENT-MD-SYSTEM

MD-KOMPAKTI KOMPONENTTIJÄRJESTELMÄ

KOMPAKT KOMPONENT MD-SYSTEM

MD-KOMPAKT-KOMPONENTEN-SYSTEM

SYSTEME MD DE COMPOSANTS COMPACT

KOMPACTO KOMPONENTEN-MD-SYSTEEM

CA-MXS6MDR

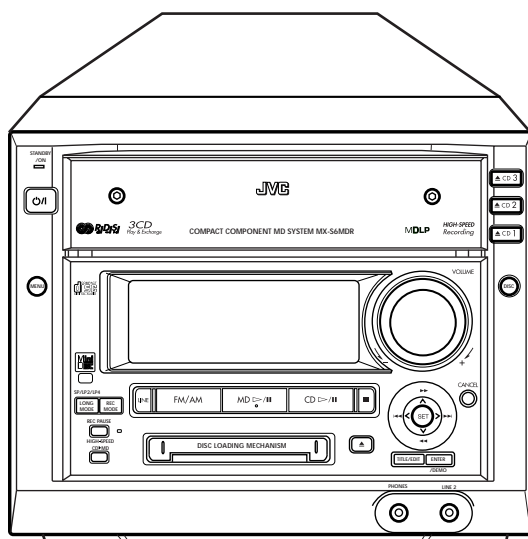
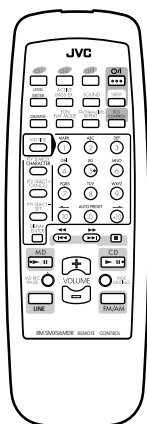

MDLP



COMPACT
disc
DIGITAL AUDIO

INSTRUCTIONS

BRUKSANVISNING

KÄYTTÖOHJE

INSTRUKTIONSBOG

BEDIENUNGSANLEITUNG

MANUEL D'INSTRUCTIONS

GEBRUIKSAANWIJZING

For Customer Use:

Enter below the Model No. and Serial No. which are located either on the rear, bottom or side of the cabinet. Retain this information for future reference.

Model No. _____

Serial No. _____

LVT0528-003A
[EN]

Varningar, att observera och övrigt Varoitukset, huomautukset, yms Advarsler, forsigtighedsregler og andet Warnung, Achtung und sonstige Hinweise Mises en garde, précautions et indications diverses Waarschuwingen, voorzorgen en andere mededelingen

Försiktighet — -brytare!

Dra ut kontakten ur vägguttaget för att koppla bort all ström (lampan STANDBY/ON slocknar).

-brytaren kopplar inte bort all ström i något av lägena.

- När enheten står i STANDBY-läget lyser STANDBY/ON-lampan med rött sken.
- När enheten är påslagen lyser STANDBY/ON-lampan med grönt sken.

Strömmen kan fjärrstyras.

Muistutus — kytkin!

Irrota pistoke pistorasiasta sammuttaaksesi laitteen kokonaan (STANDBY/ON-merkkivalo sammuu).

Missä tahansa asennossa oleva  kytkin ei katkaise verkkovirtaa.

- Kun laite on valmiustilassa, STANDBY/ON-merkkivalo palaa punaisena.
- Kun laitteeseen on kytketty virta, STANDBY/ON-merkkivalo palaa vihreänä.

Virta voidaan kytkeä/katkaista kaukosäätimellä.

Forsigtig — kontakten!

For at slukke fuldstændigt for strømmen skal netstikket tages ud (STANDBY/ON lampen slukkes).

Strømforsyningen kan ikke afbrydes ved brug af  kontakten.

- Når anlægget er i standby, lyser STANDBY/ON lampen rødt.
- Når der er tændt for anlægget, lyser STANDBY/ON lampen grønt.

Der kan tændes og slukkes for strømmen med fjernbetjeningen.

Achtung — Netzschalter !

Ziehen Sie den Netzstecker ab, um die Stromversorgung vollständig auszuschalten (die Leuchte STANDBY/ON schaltet sich aus).

Die Stromversorgung wird unabhängig davon, in welcher Stellung sich der Netzschalter  befindet, nicht unterbrochen.

- Wenn sich die Anlage im Bereitschaftsbetrieb befindet, leuchtet die Anzeigeleuchte STANDBY/ON rot.
- Wenn die Anlage eingeschaltet ist, leuchtet die Anzeigeleuchte STANDBY/ON grün.

Die Stromversorgung kann per Fernsteuerung ein- und ausgeschaltet werden.

Attention — Commutateur !

Déconnectez la prise d'alimentation secteur pour mettre l'appareil complètement hors tension (le témoin STANDBY/ON s'éteint). L'interrupteur , sur n'importe quelle position, ne peut pas déconnecter l'appareil du secteur.

- Quand l'appareil est en mode de veille, le témoin STANDBY/ON est allumé en rouge.
- Quand l'appareil est sous tension, le témoin STANDBY/ON est allumé en vert.

L'alimentation peut être télécommandée.

Waarschuwing — toets!

Verwijder de stekker uit het stopcontact om de stroomtoevoer helemaal uit te schakelen (het lampje STANDBY/ON gaat uit).

Met de toets  is het niet mogelijk om de stroomtoevoer naar de eenheid helemaal uit te schakelen. U moet hiertoe de stekker uit het stopcontact verwijderen.

- Als de eenheid standby staat, is het lampje STANDBY/ON rood van kleur.
- Als de eenheid is ingeschakeld, is het lampje STANDBY/ON groen van kleur.

De stroomtoevoer kan met behulp van de afstandsbediening worden geregeld.

ATT OBSERVERA

För att minska riskerna för elektriska stötar, brand, etc.:

1. Lossa inte på skruvar, lock eller hölje.
2. Utsätt inte enheten för regn eller fukt.

HUOMAUTUS

Vältä sähköiskun ja tulipalon vaara:

1. Älä avaa ruuveja tai koteloa.
2. Älä jätä laitetta sateeseen tai kosteaan paikkaan.

FORSIGTIG

For at reducere faren for elektrisk stød, brand, etc.:

1. Fjern ikke skruer, dæksler eller kabinet.
2. Udsæt ikke dette apparat for regn eller fugt.

ACHTUNG

Zur Verhinderung von elektrischen Schlägen, Brandgefahr, usw:

1. Keine Schrauben lösen oder Abdeckungen entfernen und nicht das Gehäuse öffnen.
2. Dieses Gerät weder Regen noch Feuchtigkeit aussetzen.

ATTENTION

Afin d'éviter tout risque d'électrocution, d'incendie, etc.:

1. Ne pas enlever les vis ni les panneaux et ne pas ouvrir le coffret de l'appareil.
2. Ne pas exposer l'appareil à la pluie ni à l'humidité.

VOORZICHTIG

Ter vermindering van gevaar voor brand, elektrische schokken, enz.:

1. Verwijder geen schroeven, panelen of de behuizing.
2. Stel dit toestel niet bloot aan regen of vocht.

VIKTIGT: Korrekt ventilering

För att undvika risker för elektriska stötar, brand och skador måste utrustningen placeras på följande sätt:

- 1 Framsida:
Inga hinder och fritt utrymme
- 2 Sidor /Översida/Baksida:
Inga hinder får finnas inom de dimensionerna nedan anger.
- 3 Undersida:
Placera apparaten på en plan yta. Se till att tillräckligt ventilering finns för utrymme genom att placera apparaten på ett bord minst 10 cm högt stativ.

MUISTA: Huolehdi ilmanvaihdosta!

Voit välttää sähköiskun ja tulipalon vaaran sekä estää vahingot, kun sijoitat laitteiston seuraavien ohjeiden mukaan:

- 1 Edessä:
Jätä eteen esteetön, avonainen tila.
- 2 Sivulla/päällä/takana:
Laitteiston ympärillä on oltava vapaata tilaa alla olevien mittojen mukaisesti.
- 3 Alusta:
Sijoita laitteisto tasaiselle vaakasuoralle alustalle. Ilmanvaihdon kannalta riittävä tila saadaan, kun laitteisto on vähintään 10 cm korkealla tasolla.

OBS: Korrekt ventilation

For at undgå elektisk stød, brand eller anden skade, skal man ved placering af anlægget sørge for følgende:

- 1 Forside:
Ingen forhindringer, god åben plads.
- 2 Sider/top/bagside:
Ingen forhindringer må placeres i de områder, der er vist på nedenstående dimensioner.
- 3 Bund:
Stil på plan overflade. Sørg for tilstrækkelig adgang for luft til ventilation ved at stille apparatet på et bord, der er mindst 10 cm højt.

WICHTIG: Ausreichende Belüftung

Zur Vermeidung von elektrischen Schlägen, Feuer und sonstigen Beschädigungen gilt für die Geräteseiten folgendes:

- 1 davor:
Hindernisfrei und gut zugänglich.
- 2 daneben/darüber/dahinter:
Hindernisfrei in allen angegebenen Abständen (s. Abbildung).
- 3 darunter:
Absolut ebene Stellfläche; ausreichende Belüftung durch Aufstellen auf einem Tischchen von mindestens 10 cm Höhe.

ATTENTION: Aération correcte

Pour prévenir tout risque électrique ou d'incendie et éviter toute détérioration, placez l'appareil de la manière suivante:

- 1 Avant:
Bien dégagé de tout objet.
- 2 Côtés/dessus/dos:
Ne laissez rien aux endroits indiqués dans les figures ci-dessous.
- 3 Dessous:
Posez l'appareil sur une surface plane et horizontale. Veillez à ce que sa ventilation correcte puisse se faire en le plaçant sur une table d'au moins dix centimètres de hauteur.

LET OP: Goede verluchting vereist

Om brand, elektrische schokken en beschadiging te voorkomen, moet u het toestel als volgt opstellen:

- 1 Voorkant:
Geen belemmeringen en open ruimte.
- 2 Zijkanten/boven-/onderkant:
Geen belemmeringen plaatsen in de hieronder aangegeven zones.
- 3 Onderkant:
Op vlakke ondergrond plaatsen. Voldoende ventilatieruimte voorzien door het toestel op een tafeltje met een hoogte van 10 cm of meer te plaatsen.

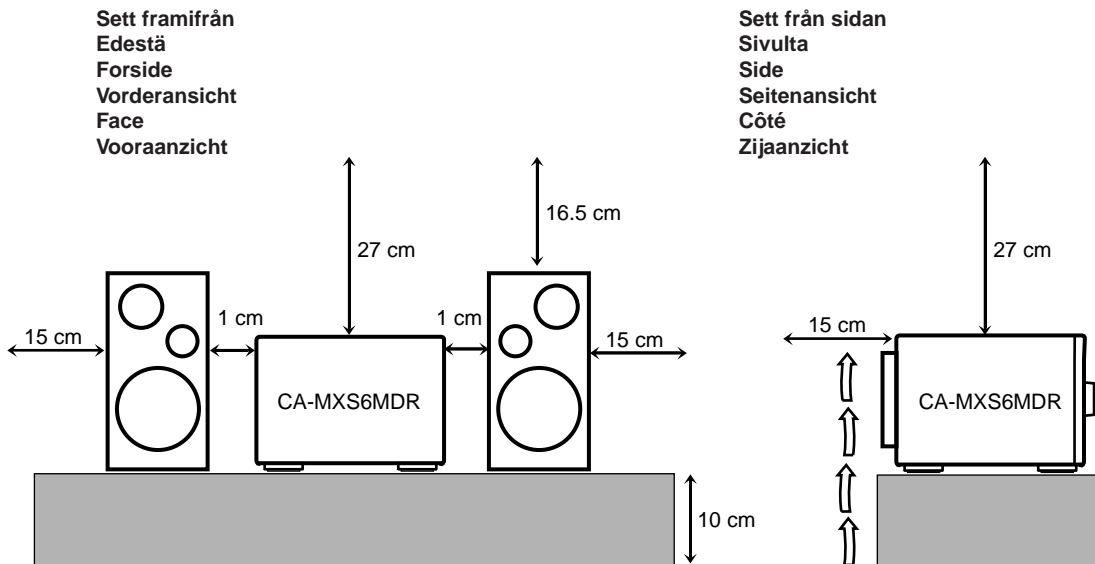

VIKTIGT BETRÄFFANDE LASERPRODUKTER / TÄRKEITÄ TIETOJA LASERLAITTEISTA / VIGTIGT FOR LASERPRODUKTER / WICHTIGER HINWEIS FÜR LASER-PRODUKTE / IMPORTANT POUR LES PRODUITS LASER / BELANGRIJKE INFORMATIE VOOR LASERPRODUKTEN

PLACERING AV ETIKETTER / TARRAT JA NIIDEN SIJAINTI / PLACERING AF MÆRKATER / ANBRINGINGSORTE FÜR LASER-PRODUKTE / REPRODUCTION DES ETIQUETTES / VERLARING VAN DE LABELS

- | | |
|--|--|
| ① KLASSIFIKATIONSETIKETT, PLACERAD PÅ BAKSTYCKET | ② VARNINGSSKYLT, INUTI APPARATEN |
| ① LUOKITUSTARRA, LAITTEEN TAKASEINÄSSÄ | ② VAROITUSTARRA, LAITTEE SISÄLLÄ |
| ① KLASSIFIKATIONSMÆRKAT | ② ADVARSELSMÆRKAT, PLACERET INDENIAPPARATET |
| ① KLASSIFIKATIONSETIKETTE AN DER RÜCKSEITE | ② WARNETIKETTE IM GERÄTEINNEREN |
| ① ETIQUETTE DE CLASSIFICATION, PLACÉE A L'ARRIÈRE DU COFFRET | ② ETIQUETTE D'AVERTISSEMENT PLACÉE À L'INTERIEUR DE L'APPAREIL |
| ① KLASSIFIKATIETABEL, OP DE ACHTERZIJDE VAN HET APPARAAT | ② WAARSCHUWINGSLABEL, IN HET APPARAAT |

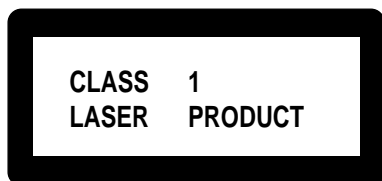

DANGER: Invisible laser radiation when open and interlock failed or defeated. AVOID DIRECT EXPOSURE TO BEAM. (e)

WARNING: Osynlig laserstrålning när denna del är öppen och spårren är urkopplad. Betrakta ej strålen. (s)

ADVARSEL: Usynlig laserstrålning ved åbning, når sikkerhedsafbrydere er ude af funktion. Undgå udsættelse for stråling (d)

VARO: Avattaessa ja suo-
jalukitus ohitettaessa olet
alittiina näkymättömälle
lasersäteilylle. Älä katso
säteeseen. (f)

KLASS 1 LASER APPARAT

VARNING: Om apparaten används på annat sätt än i denna bruksanvisning specificerats, kan användaren utsättas för osynlig laserstrålning, som överskrider gränsen för laserklass 1.

LUOKAN 1 LASERLAITE

VAROITUS: Laitteen käyttäminen muulla kuin tässä käyttöohjeessa mainitulla tavalla saattaa altistaa käyttäjän turvallisuusluokan 1 ylittävälle näkymättömälle lasersäteilylle.

VARO: CD-soittimessa on laserdiodi jonka aallonpituus on 760-800nm ja jonka tyypillinen optinen antotehe on diodin dohdalla mitattuna 3mW.

ADVARSEL: Usynlig laserstrålning ved åbning, når sikkerhedsafbrydere er ude af funktion, Undgå udsættelse for stråling.

ADVERSEL: Usynlig laserstrålning ved åbning, når sikkerhetsbryteren er avslott. Unnå utsettelse for stråling.

1. KLASS 1 LASERPRODUKT
2. **FARA:** Osynlig laserstrålning när denna del ä öppen och spårren urkopplad. Utsätt dig ej för strålen.
3. **VIKTIGT:** Öppna inte höljet. Die finns ingening du kan åtgärda inne i enheten. Överlåt all service till kvalificerad servicepersonal.

1. KLASSE 1 LASER PRODUKT
2. **ADVARSEL:** Usynlig laserstrålning ved åbning, når sikkerhedsafbryderen er ude af funktion. Undgå udsættelse for stråling.
3. **ADVARSEL:** Åbn ikke dækslet. Der findes ingen dele inden i apparet som brugeren kan reparere. Overlad al service till kvalificeret servicepersonale.

1. LUOKAN 1 LASERLAITE
2. **VARO:** Näkymättömän lasersäteilyn vaara, jos turvalukitus ei toimi tai ohitetaan.
3. **HUOM:** Älä avaa laitteen kantta. Sisällä ei ole käyttäjän huollettavia osia. Teetä kaikki huoltotyöt valtuutetussa huollossa.

1. LASER-PRODUKT DER KLASSE 1
2. **GEFAHR:** Unsichtbare Laserstrahlung bei Öffnung und fehlerhafter oder beschädigter Spre. Direkten Kontakt mit dem Strahl vermeiden!
3. **ACHTUNG:** Das Gehäuse nicht öffnen. Das Gerät enthält keinerlei Teile, die vom Benutzer gewartet werden können. Überlassen Sie Wartungsarbeiten bitte qualifizierten Kundendienst-Fachleuten.

1. PRODUIT LASER CLASSE 1
2. **ATTENTION:** Radiation laser invisible quand l'appareil est ouvert ou que le verrouillage est en panne ou désactivé. Eviter une exposition directe au rayon.
3. **ATTENTION:** Ne pas ouvrir le couvercle du dessus. Il n'y a aucune pièce utilisable à l'intérieur. Laisser à un personnel qualifié le soin de réparer votre appareil.

1. KLAS 1 LASERPRODUKT
2. **GEVAARLIJK:** Onzichtbare laserstraling wanneer open en de beveiliging faalt of uitgeschakeld is. Voorkom het direct blootstaan aan de straal.
3. **VOORZICHTIG:** De bovenkap niet openen. Binnenin het toestel bevinden zich geen door de gebruiker te repareren onderdelen: laat onderhoud over aan bekwame vakpersoneel.



Einführung

Wir möchten Ihnen danken, daß Sie sich für eines unserer JVC-Produkte entschieden haben. Ehe Sie diese Anlage an die Stromversorgung anschließen, lesen Sie bitte diese Bedienungsanleitung sorgfältig und gründlich durch, um so eine optimale Anlagenleistung zu erzielen, und heben Sie diese Bedienungsanleitung auf, damit Sie in Zukunft darin nachlesen können.

Struktur dieser Bedienungsanleitung

Diese Bedienungsanleitung ist wie folgt strukturiert:

- In dieser Bedienungsanleitung wird erläutert, wie Sie bei diesem Gerät die Wiedergabe mit Fernbedienung steuern. Darüber hinaus wird beschrieben, wie Sie mit Hilfe der Tasten und Regler des Geräts Aufnahmen durchführen und bearbeiten können. Für dieselben Bedienungsvorgänge können Sie die Tasten und Regler der Fernbedienung und des Geräts verwenden, wenn diese in derselben oder ähnlicher Weise beschriftet sind (oder gekennzeichnet sind), sofern in der Bedienungsanleitung nichts anderes angegeben ist.
- Grundlegende Informationen, die für viele Funktionen identisch sind, werden an einer Stelle zusammengefaßt und nicht für jedes Verfahren wiederholt. Beispielsweise werden die Informationen darüber, wie die Anlage ein- und ausgeschaltet wird, wie die Lautstärke eingestellt wird und wie die Klangeffekte und anderes eingestellt werden, nicht wiederholt. Diese Bedienungsvorgänge werden in Kapitel "Standardoperationen" auf Seite 10 – 14 erläutert.
- Folgende Symbole werden in dieser Bedienungsanleitung verwendet:

	Neben diesem Symbol finden Sie Warnungen und Vorsichtshinweise, wie Beschädigungen sowie Brandrisiken oder Gefahren aufgrund eines elektrischen Schlags vermieden werden können. Darüber hinaus werden Sie informiert, was Sie vermeiden müssen, um die optimale Anlagenleistung zu erzielen.
	Neben diesem Symbol finden Sie Informationen und Hinweise, mit denen Sie vertraut sein sollten.
	Es wird angezeigt, daß Sie das Menü bedienen müssen.

Vorsichtsmaßnahmen

Aufstellung

- Stellen Sie die Anlage an einem ebenen, trockenen Ort auf, der weder zu heiß noch zu kalt ist: zwischen 5 °C und 35 °C.
- Stellen Sie die Anlage an einem Ort mit ausreichender Belüftung auf, um einen internen Wärmestau in der Anlage zu verhindern.
- Lassen Sie ausreichend Abstand zwischen der Anlage und einem Fernsehgerät.
- Stellen Sie die Lautsprecher nicht in der Nähe des Fernsehgeräts auf, um den Betrieb des Fernsehgeräts nicht zu stören.



Stellen Sie die Anlage NICHT in der Nähe von Wärmequellen oder an einem Ort auf, an dem es direktem Sonnenlicht, übermäßigem Staub oder Schwingungen ausgesetzt ist.

Stromquellen

- Wenn Sie den Netzstecker aus der Netzsteckdose abziehen, ziehen Sie stets am Stecker und nicht am Netzkabel.



Fassen Sie das Netzkabel NICHT mit nassen Händen an.

Feuchtigkeitskondensation

Feuchtigkeit kann in folgenden Fällen auf der Linse im Innern der Anlage kondensieren:

- Die Heizung wird in einem Zimmer eingeschaltet.
 - Die Anlage steht in einem feuchten Zimmer.
 - Die Anlage wird von einem kalten an einen warmen Ort gebracht.
- Sollte Feuchtigkeit kondensieren, können Fehlfunktionen der Anlage auftreten. Lassen Sie die Anlage in diesem Fall einige Stunden eingeschaltet, bis die Feuchtigkeit verdunstet ist. Ziehen Sie anschließend den Netzstecker ab, und schließen Sie die Anlage anschließend wieder an das Netz an.

Sonstiges

- Sollte ein metallisches Objekt oder Flüssigkeit in die Anlage gelangen, ziehen Sie das Netzkabel ab, und fragen Sie Ihren Fachhändler um Rat, ehe Sie die Anlage wieder in Betrieb nehmen.
- Wenn Sie die Anlage über einen längeren Zeitraum nicht betreiben, ziehen Sie das Netzkabel aus der Netzsteckdose ab.



Die Anlage darf NICHT geöffnet werden, da sich keine Teile im Anlagennern befinden, die vom Benutzer gewartet werden müßten.

Sollte irgendwelche Fehlfunktionen auftreten, ziehen Sie das Netzkabel ab, und fragen Sie Ihren Fachhändler um Rat.

Inhalt

Anordnung der Tasten und Regler	3	Aufnahmen von MDs	33
Hauptgerät	4	Wissenswertes vor Aufnahmebeginn	34
Fernbedienung	5	Aufnahmen einer beliebigen Signalquelle	
Erste Schritte	6	— Standardaufnahme	36
Auspacken	6	Aufnahmen von CDs — Synchronaufnahme	37
Anschließen von Antennen	6	• Synchronaufnahme aller CDs	37
Anschließen von Lautsprechern	7	• Synchronaufnahme einer CD	38
Anschließen weiterer Komponenten	8	• Aufnahme des ersten Titels	39
Einlegen der Batterien in die Fernbedienung	9	Aufnahmen von externen Geräten	
Standardoperationen	10	— Signalsynchronaufnahme	40
Einschalten der Stromversorgung	11	Bearbeiten von MDs	41
Auswählen der Signalquellen und Starten der		Vorstellen der Bearbeitungsfunktionen für MD	42
Wiedergabe	11	Funktion DIVIDE	43
Einstellen der Lautstärke	12	Funktion JOIN	44
Verstärken der Baßfrequenzen	12	Funktion MOVE	44
Ändern der Helligkeit des Displays	12	Funktion ERASE	45
Auswählen des Pegelmessers	13	Funktion ALL ERASE	46
Wählen der Klangbetriebsarten	13	Erstellen eigener Namen	
Erstellen einer eigenen Klangbetriebsart		und Bildschirmseiten	47
— Betriebsart MANUAL	14	Zuweisen von Namen für MDs	48
Wiedergeben von UKW- und		Erstellen eigener Begrüßungs- und	
MW-/LW-Sendungen	15	Verabschiedungsbildschirmseiten	52
Einstellen eines Senders	16	Verwenden der Schaltuhren	53
Speichern von Sendern	16	Stellen der Uhr	54
Abrufen eines gespeicherten Senders	17	Verwenden der Aufnahmeschaltuhr	54
Empfangen von UKW-Sendern mit RDS	17	Verwenden der Weckschaltuhr	56
Ändern der RDS-Informationen	18	Verwenden der Einschlafschaltuhr	59
Suchen von Sendungen mit PTY-Codes		Schaltuhrpriorität	59
(PTY-Suche)	18	Verwenden anderer	
Vorübergehendes Umschalten auf eine gewünschte		praktischer Funktionen	60
Sendung	19	Einstellen des Klangs	62
• Eigentliche Funktionsweise der		Einstellen des UKW-Empfangsmodus	62
EON-Funktion	20	Einstellen des CD- und MD-Wiedergabebetriebs	62
• Beschreibung der PTY-Codes	21	Einstellen des Displays	63
Wiedergeben von CDs	22	Einstellen der externen Signalquelle	65
Einlegen von CDs	23	Automatisches Ausschalten der Anlage	66
Wiedergeben der gesamten CDs		• So sichern Sie die Displayeinstellung im	
— kontinuierliche Wiedergabe	23	Speicher	66
CD-Grundbetrieb	24	Pflege	67
Programmieren der Wiedergabereihenfolge der Titel		Zusatzinformationen	68
— programmierte Wiedergabe	24	MD-Typen	68
Wiedergeben in zufälliger Reihenfolge		ATRAC (Adaptive Transform Acoustic Coding)	
— Zufallswiedergabe	26	/ATRAC3 (MDLP)	68
Wiederholen von Titeln oder CDs		UTOC (User Table Of Contents)	68
— wiederholte Wiedergabe	27	Schutzspeicher gegen Tonausfälle	68
Sperren des CD-/MD-Auswurfs		SCMS (Serial Copy Management System)	69
— CD-/MD-Verriegelung	27	HCMS (High-speed Copy Management System)	69
Wiedergeben von MDs	28	• Einschränkungen des MD-Systems	69
Wiedergeben der gesamten MD		MD-Fehlermeldungen	70
— Normale Wiedergabe	29	Fehlerbeseitigung	71
MD-Grundbetrieb	29	Spezifikationen	72
Programmieren der Wiedergabereihenfolge der Titel			
— programmierte Wiedergabe	30		
Wiedergeben in zufälliger Reihenfolge			
— Zufallswiedergabe	31		
Wiederholen von Titeln			
— wiederholte Wiedergabe	32		

Anordnung der Tasten und Regler

Machen Sie sich mit den Tasten und Reglern der Anlage vertraut.

Hauptgerät

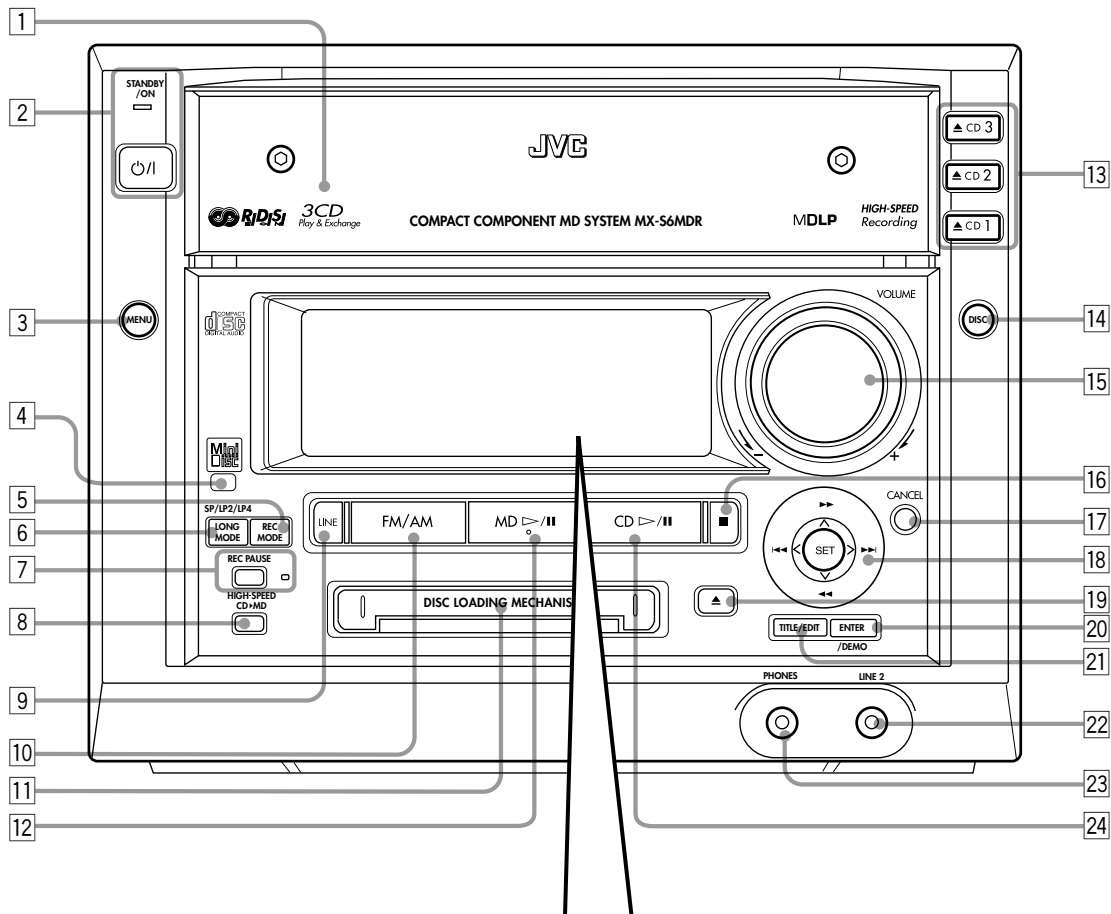

Displayfenster

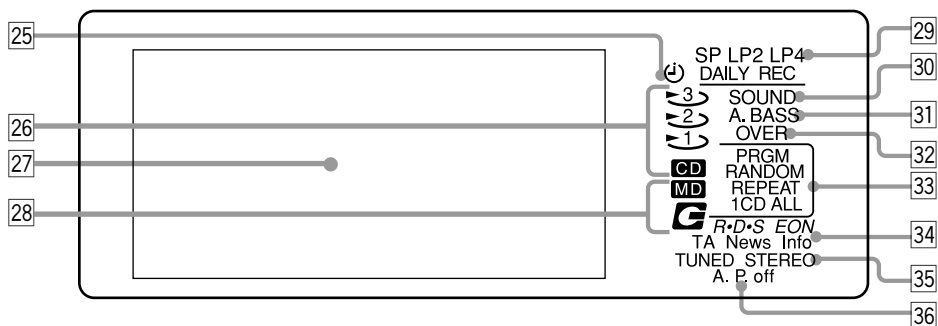

Weitere Informationen finden Sie auf den Seiten, die in Klammern angegeben sind.

Hauptgerät

- 1 CD-Laden (23)
- 2 Taste \odot /I (Bereitschaft/Netz) und Anzeigelampe STANDBY/ON (11)
- 3 Taste MENU (14, 54 – 66)
- 4 Fernbedienungssensor
- 5 Taste REC MODE (38 – 40)
- 6 Taste LONG MODE (SP/LP2/LP4) (35 – 40)
- 7 Taste und Anzeigelampe REC PAUSE (36)
- 8 Taste HIGH-SPEED CD ► MD (37)
- 9 Taste LINE (11, 40)
 - Wenn Sie diese Taste drücken, wird die Anlage ebenfalls eingeschaltet.
- 10 Taste FM/AM (11, 16)
 - Wenn Sie diese Taste drücken, wird die Anlage ebenfalls eingeschaltet.
- 11 MD-Einschub (29)
- 12 Taste MD \triangleright / \parallel (Wiedergabe/Pause) (11, 29)
 - Wenn Sie diese Taste drücken, wird die Anlage ebenfalls eingeschaltet.
- 13 Tasten \blacktriangle CD1, \blacktriangle CD2, \blacktriangle CD3 (öffnen/schließen) (23)
 - Wenn Sie eine dieser Tasten drücken, wird die Anlage ebenfalls eingeschaltet.
- 14 Taste DISC (23)
- 15 Drehregler VOLUME (12)
- 16 Taste \blacksquare (Stopp) (11, 23, 29, 37, 66)
- 17 Taste CANCEL (25, 31, 43, 49, 54)
- 18 Steuerregler
 - \blacktriangleleft \vee \blacktriangleright \wedge $|$ \blacktriangleleft $<$ \blacktriangleright $>$ und SET
 - Wenn Sie SET drücken, wird die Anlage ebenfalls eingeschaltet.
- 19 Taste MD \blacktriangle (Auswurf) (29)
 - Wenn Sie diese Taste drücken, wird die Anlage ebenfalls eingeschaltet.
- 20 Taste ENTER/DEMO (9, 49, 50, 52, 66)
- 21 Taste TITLE/EDIT (43 – 46, 48 – 50)
- 22 Buchse LINE 2 – Stereominianschluß (8)
- 23 Buchse PHONES – Stereominianschluß (12)
- 24 Taste CD \triangleright / \parallel (Wiedergabe/Pause) (11, 23)
 - Wenn Sie diese Taste drücken, wird die Anlage ebenfalls eingeschaltet.

Displayfenster

- 25 Anzeigen des Schaltuhrmodus (54 – 58)
 - \odot , DAILY (Weckschaltuhr) und REC (Aufnahmeschaltuhr)
- 26 CD-Anzeigen (23)
 - Signalquelle CD und CD 1 bis 3
- 27 Hauptdisplay
 - Hier werden der Name der Signalquelle, die Titelnummer und andere Informationen angezeigt.
- 28 MD-Anzeigen (29)
 - Signalquelle MD und MD-Einschub
- 29 Anzeigen des Aufnahmelängenmodus (35)
 - SP, LP2 und LP4
- 30 Anzeige SOUND (13)
- 31 Anzeige A. BASS (Active Bass Extension) (12)
- 32 Anzeige OVER (65)
- 33 Anzeigen des Wiedergabemodus (24 – 27, 30 – 32)
 - PRGM (Program), RANDOM und REPEAT (1/CD/ALL)
- 34 Anzeigen des RDS-Betriebs (17, 19)
 - RDS, EON und TA/News/Info
- 35 Anzeigen des Tunermodus (16)
 - TUNED und STEREO
- 36 Anzeige A. P. off (Auto Power Off) (66)



Informationen über die Anzeigen im Hauptdisplay

Bei bestimmten Funktionen, die mit der Fernbedienung eingestellt werden, sieht die Anzeige im Hauptdisplay anders aus, als wenn dieselbe Funktion mit den Tasten des Geräts eingestellt wird.

Beispiel: Die CD-Wiedergabe wird mit der Fernbedienung gestartet.

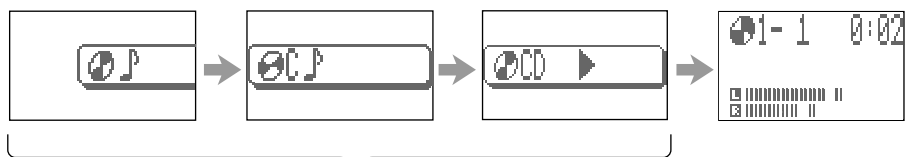

Diese Anzeige erscheint nicht, wenn Tasten des Geräts verwendet werden. Dies gilt nicht, wenn Sie folgendes durchführen:

- Auswählen der Wiedergabequelle
- Aufrufen des Menüs, des MD-Bearbeitungsmodus oder Titeleingabemodus

Fernbedienung

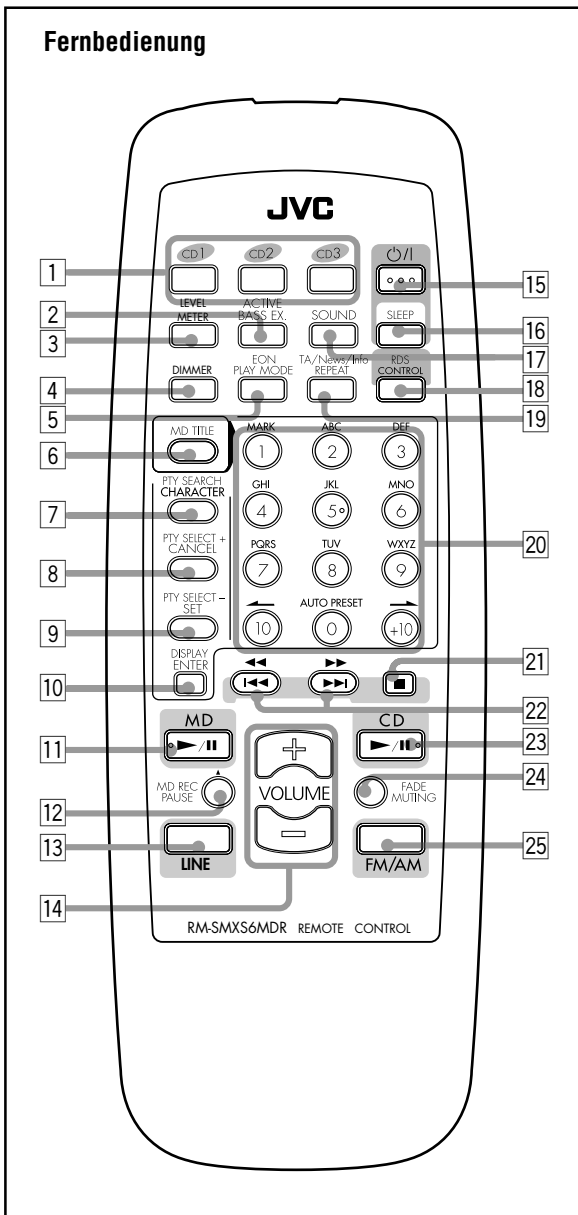

* Verwenden der Fernbedienung:

Drücken Sie für **RDS-Bedienungsvorgänge** zunächst die Taste RDS CONTROL auf der Fernbedienung, bevor Sie die Taste (5, 7, 8, 9, 10 und 19) verwenden.

Drücken Sie zum **Eingaben von MD-Titeln** zunächst die Taste MD ► / || und MD TITLE auf der Fernbedienung, bevor Sie die Taste (7, 8, 9, 10 und 20) verwenden.

Nachdem Sie diese Tasten für RDS-Bedienungsvorgänge oder zum Eingeben von MD-Titeln verwendet werden, achten Sie darauf, den gewünschten Betriebsmodus der Fernbedienung zu aktivieren, indem Sie entweder die Taste MD ► / || (11), CD ► / || (23), oder FM/AM (25) drücken.

Fernbedienung

- 1 CD-Nummerntasten (23)
 - CD1, CD2 und CD3
 - Wenn Sie eine dieser Tasten drücken, wird die Anlage ebenfalls eingeschaltet.*
- 2 Taste ACTIVE BASS EX. (extension) (12)
- 3 Taste LEVEL METER (13)
- 4 Taste DIMMER (12)
- 5* Taste PLAY MODE (24, 26, 30, 31)
 - Taste EON (19)
- 6 Taste MD TITLE (50 – 52)
- 7* Taste CHARACTER (51)
 - Taste PTY SEARCH (18)
- 8* Taste CANCEL (25, 31, 51)
 - Taste PTY SELECT + (18)
- 9* Taste SET (51)
 - Taste PTY SELECT – (18)
- 10* Taste ENTER (51)
 - Taste DISPLAY (18)
- 11 Taste MD ► / || (Wiedergabe/Pause) (11, 29)
 - *Wenn Sie diese Taste drücken, wird die Anlage ebenfalls eingeschaltet.*
- 12 Taste MD REC PAUSE (36)
- 13 Taste LINE (11, 36)
 - *Wenn Sie diese Taste drücken, wird die Anlage ebenfalls eingeschaltet.*
- 14 Taste VOLUME + / – (12)
- 15 Taste ⏻ / ⏪ (Bereitschaft/Netz) (11)
- 16 Taste SLEEP (59)
- 17 Taste SOUND (13)
- 18 Taste RDS CONTROL (18)
- 19* Taste REPEAT (27, 32)
 - Taste TA/News/Info (19)
- 20* Zifferntasten
 - Tasten 1 – 10, +10 (17, 24, 30)
 - Zeicheneingabetasten (A – Z, 0 – 9) (51)
 - Taste ← / → (50, 51)
 - Taste AUTO PRESET (16)
- 21 Taste ■ (Stopp) (11, 23, 29, 37)
- 22 Taste ◀◀ / ▶▶ (Rückwärtssuche/Vorwärtssuche) (24, 25, 29 – 31)
 - Taste ◀◀ / ▶▶ (schnelle Rückwärtssuche/schnelle Vorwärtssuche) (16, 24, 29)
- 23 Taste CD ► / || (Wiedergabe/Pause) (11, 23, 24)
 - *Wenn Sie diese Taste drücken, wird die Anlage ebenfalls eingeschaltet.*
- 24 Taste FADE MUTING (12)
- 25 Taste FM/AM (11, 16)
 - *Wenn Sie diese Taste drücken, wird die Anlage ebenfalls eingeschaltet.*

Auspacken

Nachdem Sie die Anlage ausgepackt haben, vergewissern Sie sich, daß alle folgenden Teile in der Verpackung enthalten waren.

Die Zahl in Klammern gibt die Menge der gelieferten Teile an.

- MW/LW-Rahmenantenne (1)
- UKW-Zimmerantenne (1)
- Fernbedienung (1)
- Batterien (2)

Sollte etwas fehlen, setzen Sie sich sofort mit Ihrem Fachhändler in Verbindung.

Anschließen von Antennen

UKW-Antenne

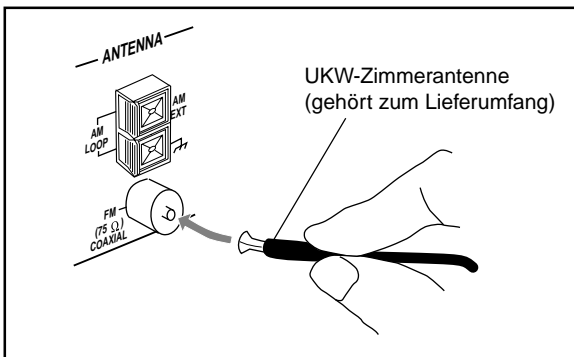

- 1 Schließen Sie die UKW-Zimmerantenne an die Buchse FM (75 Ω) COAXIAL an.
- 2 Verlegen Sie die UKW-Zimmerantenne.
- 3 Befestigen Sie die UKW-Zimmerantenne in der Position, in der Sie den besten Empfang erzielen.



Informationen zur mitgelieferten UKW-Zimmerantenne

Die zum Lieferumfang der Anlage gehörende UKW-Antenne kann temporär verwendet werden. Bei schlechtem Empfang können Sie eine UKW-Außenantenne anschließen.

So schließen Sie eine UKW-Außenantenne an:

Ehe Sie eine UKW-Außenantenne anschließen, trennen Sie die mitgelieferte UKW-Zimmerantenne ab.

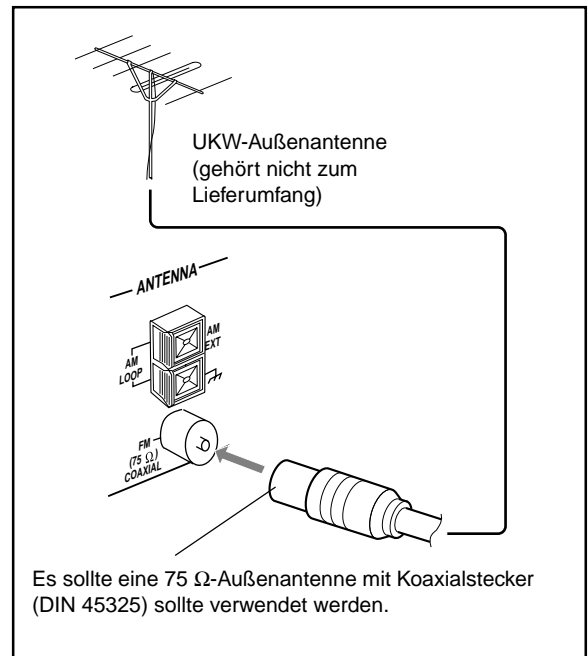

MW/LW-Antenne

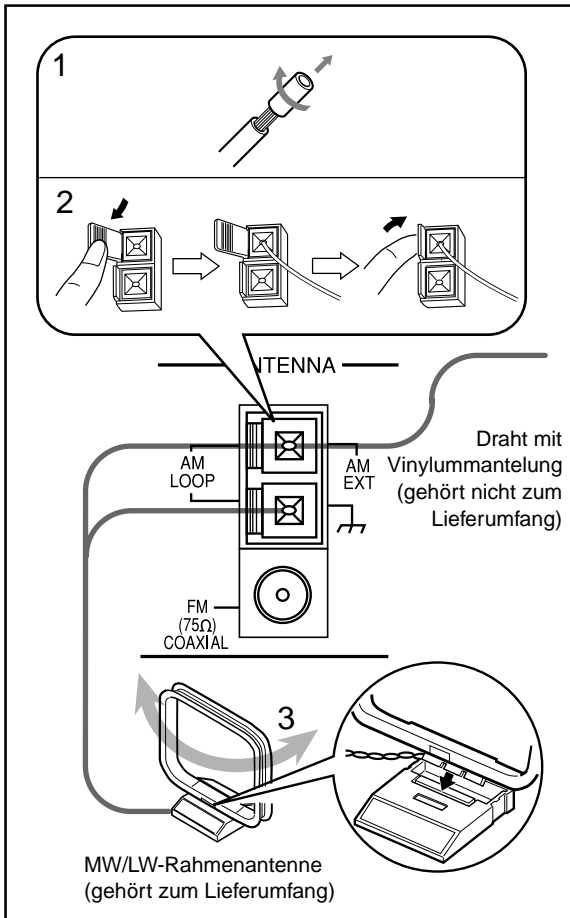

- 1 Wenn die Kabel ummantelt sind, verdrehen Sie zunächst die Drähte, und entfernen Sie anschließend die Ummantelung.
- 2 Schließen Sie die MW/LW-Rahmenantenne gemäß Darstellung in der Abbildung an die Anschlüsse AM LOOP an.
- 3 Drehen Sie die MW/LW-Rahmenantenne, bis Sie den besten Empfang erzielen.

So schließen Sie eine MW/LW-Außenantenne an:

Schließen Sie bei schlechtem Empfang einen Einzeldraht mit Vinylummantelung an die Buchse AM EXT an, und verlegen Sie ihn horizontal (die MW/LW-Rahmenantenne muß weiterhin angeschlossen bleiben).



So erzielen Sie einen besseren UKW- und MW/LW-Empfang

- Achten Sie darauf, daß die Antennenleiter keine anderen Anschlüsse oder Anschlußkabel berühren.
- Achten Sie darauf, daß die Antennen weder mit metallischen Teilen der Anlage noch mit Anschlußkabeln oder Netzkabeln in Berührung kommen.

Anschließen von Lautsprechern

Sie können die Lautsprecher mit Hilfe der Lautsprecherkabel anschließen.

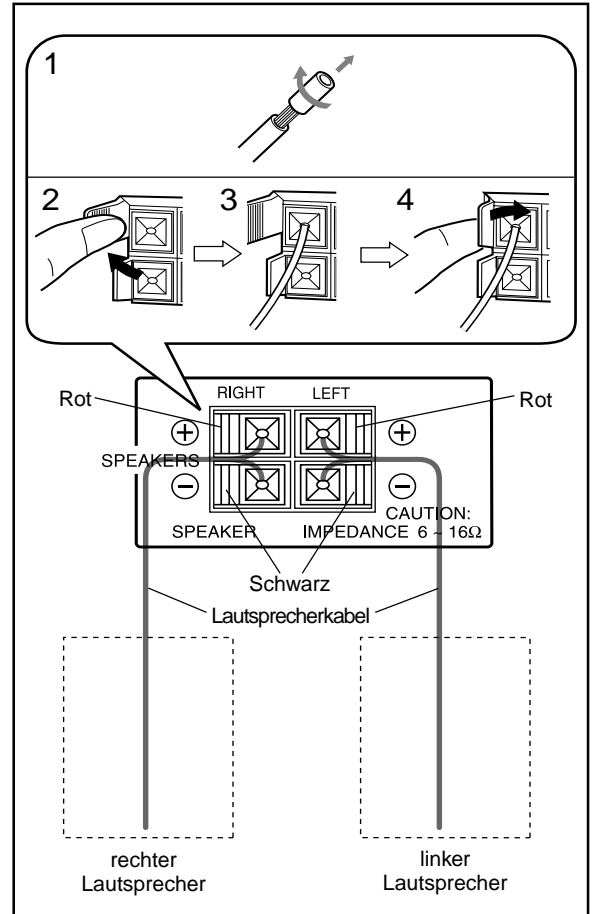

- 1 Wenn die Kabel ummantelt sind, verdrehen Sie zunächst die Drähte, und entfernen Sie anschließend die Ummantelung.
- 2 Öffnen Sie den Lautsprecheranschluß.
- 3 Führen Sie das Ende des Lautsprecherkabels in den Anschluß ein.
Achten Sie beim Anschluß auf die richtige Polarität: Rot (+) an Rot (+) und Schwarz (-) an Schwarz (-).
- 4 Schließen Sie den Lautsprecheranschluß auf der Rückseite der Anlage.

Verwenden Sie ausschließlich Lautsprecher mit der Impedanz, die an den Lautsprecheranschlüssen auf der Anlagenrückseite angegeben ist.

Anschließen weiterer Komponenten

Sie können die folgenden weiteren Komponenten an dieser Anlage anschließen:

- **Cassettenrecorder:** Dieses wird als Wiedergabe- und Aufnahmegerät verwendet. Mit einem Cassettenrecorder können Sie jede Signalquelle aufzeichnen, die mit dieser Anlage wiedergegeben wird.
- **Tragbarer MD-Spieler:** Verwendung als Wiedergabegerät.
- **Eine Audiokomponente mit optischem Digitalausgang,** die nur als digitales Wiedergabegerät verwendet wird.

Wenn Sie diese Geräte anschließen und verwenden, lesen Sie auch in der jeweiligen Bedienungsanleitung nach.



- Schließen Sie **KEINE** anderen Komponenten an, solange die Stromversorgung eingeschaltet ist.
- Schließen Sie andere Komponenten **ERST DANN** an, nachdem alle Anschlüsse vorgenommen worden sind.

So schließen Sie eine andere Komponente (zum Beispiel ein Cassettendeck) an

Beachten Sie, daß die Stecker der Audiokabel und die Buchsen auf der Anlagenrückseite farblich codiert sind: Weiße Stecker und Buchsen sind für den linken Audiokanal, rote Stecker und Buchsen für den rechten Audiokanal vorgesehen.

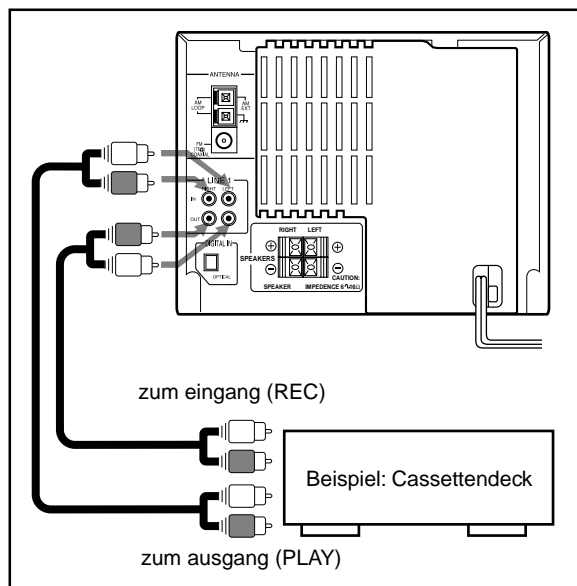

Führen Sie den Anschluß mit Hilfe der (nicht zum Lieferumfang gehörenden) Audiokabel wie folgt durch:

- Verbinden Sie die Audioeingangsbuchsen des Cassettenrecorders mit den Buchsen LINE 1 OUT. Über diesen Anschluß können Sie mit dem Cassettenrecorder Aufnahmen durchführen.
- Verbinden Sie die Audioausgangsbuchsen des Cassettenrecorders mit den Buchsen LINE 1 IN. Über diesen Anschluß können Sie Cassetten wiedergeben.

So schließen Sie einen tragbaren MD-Spieler mit einer Miniausgangsbuchse an



Verwenden Sie ein Kabel mit Stereoministekern, und verbinden Sie es mit der Stereominibuchse des anderen Geräts und der Buchse LINE 2 auf der Frontplatte.

So schließen Sie eine Audiokomponente mit optischem Digitalausgang an:

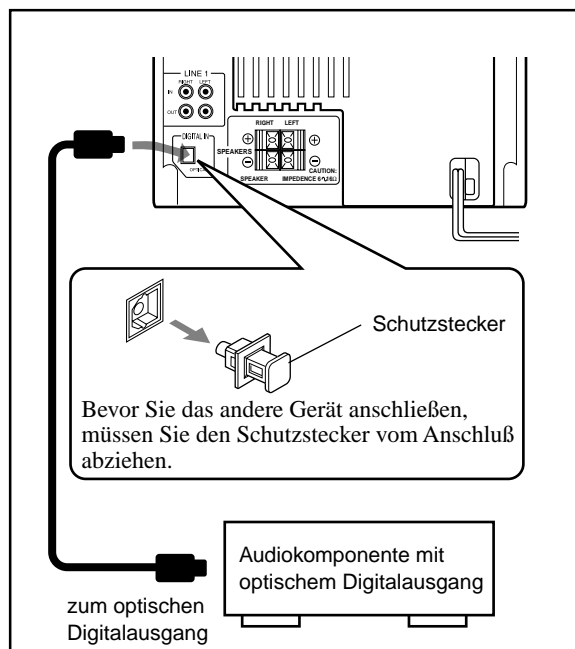

Verbinden Sie den digitalen optischen Ausgang des anderen Geräts mit dem Anschluß DIGITAL IN.

Deutsch

Jetzt können Sie die Anlage und die angeschlossene andere Komponente **ENDLICH** an die Stromversorgung anschließen.

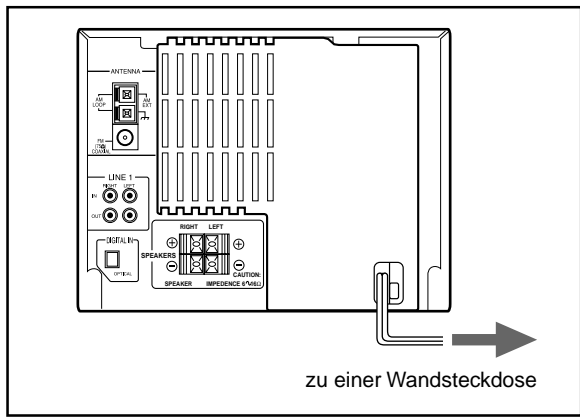

Wenn Sie das Netzkabel an eine Wandsteckdose anschließen, beginnt die Anlage automatisch mit einer Displaydemonstration.

Wenn Sie die Displaydemonstration beenden und deaktivieren möchten, drücken Sie während der Displaydemonstration die Taste ENTER/DEMO. "DEMO OFF!" wird im Hauptdisplay angezeigt. Die Anlage wird ausgeschaltet, und das Display anschließend abgedunkelt. Wenn die Displaydemonstration abgebrochen wurde, wird sie wieder gestartet, wenn der Netzstecker gezogen und wieder angeschlossen wird oder wenn die Stromversorgung im Anschluß an einen Stromausfall wiederhergestellt wurde.

- Wenn Sie einige der Tasten an der Anlage oder auf der Fernbedienung drücken, wird die Demonstration vorübergehend angehalten.

notes Wenn Sie die Displaydemonstration nicht deaktivieren, wird sie in den folgenden Fällen automatisch gestartet:

- 2 Minuten nach Ausschalten der Anlage.
- Keine Funktion der Anlage wurde aktiviert, nachdem sie bereits seit mehr als 2 Minuten eingeschaltet ist.

notes Wenn Sie die nicht möchten, daß die Displaydemonstration gestartet wird, wenn das Netzkabel abgezogen und angeschlossen wurde oder wenn die Stromversorgung im Anschluß an einen Stromausfall wiederhergestellt wurde, gehen Sie folgendermaßen vor:

Weitere Informationen hierzu finden Sie auf Seite 66 unter "So sichern Sie die Displayeinstellung im Speicher".

So starten Sie die Displaydemonstration manuell

Drücken Sie die Taste ENTER/DEMO.

- Wenn Sie diese Taste mehrfach hintereinander drücken, wird die Displaydemonstration ein- beziehungsweise ausgeschaltet.

notes Während des Bearbeitens von MDs und im Nameingabemodus

Die Taste ENTER/DEMO kann nicht für die Displaydemonstration verwendet werden.

Einlegen der Batterien in die Fernbedienung

Legen Sie die Batterien des Typs R6(UM-3)/AA(15F) in die Fernbedienung ein, und achten Sie darauf, daß die Batteriepole (+ und -) mit den Markierungen (+ und -) im Batteriefach übereinstimmen. Wenn Sie die Anlage nicht mehr mit der Fernbedienung betätigen können, wechseln Sie beide Batterien zusammen aus.

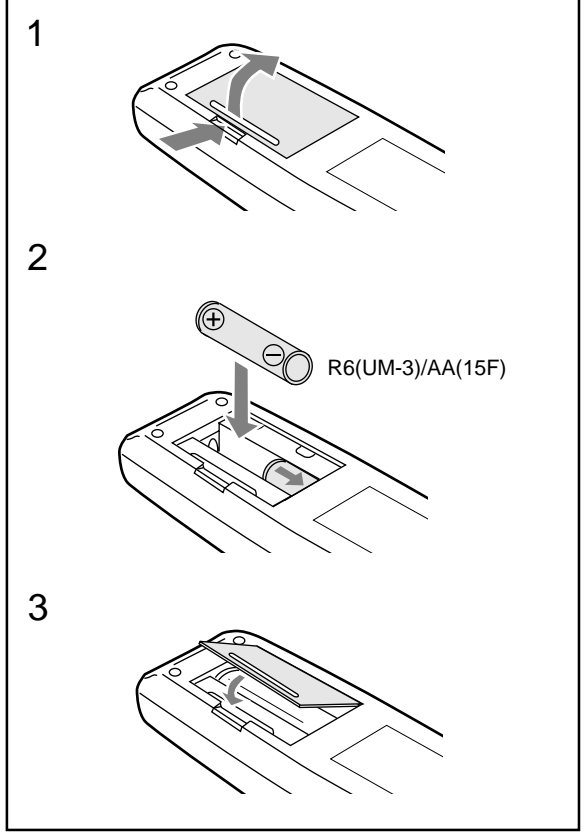

- Verwenden Sie KEINE alte und neue Batterie zusammen.
- Verwenden Sie KEINE unterschiedlichen Batterietypen.
- Setzen Sie Batterien WEDER Hitze NOCH offenem Feuer aus.
- Lassen Sie die Batterien NICHT im Batteriefach, wenn Sie die Fernbedienung über einen längeren Zeitraum nicht benutzen. Anderenfalls wird die Fernbedienung durch auslaufende Batterien beschädigt.

Standardoperationen

Es werden die Tasten und Regler verwendet, die in der nachstehenden Abbildung vergrößert dargestellt sind. Diese Tasten und Regler werden in diesem Abschnitt erläutert (Seite 10 – 14).

Fernbedienung

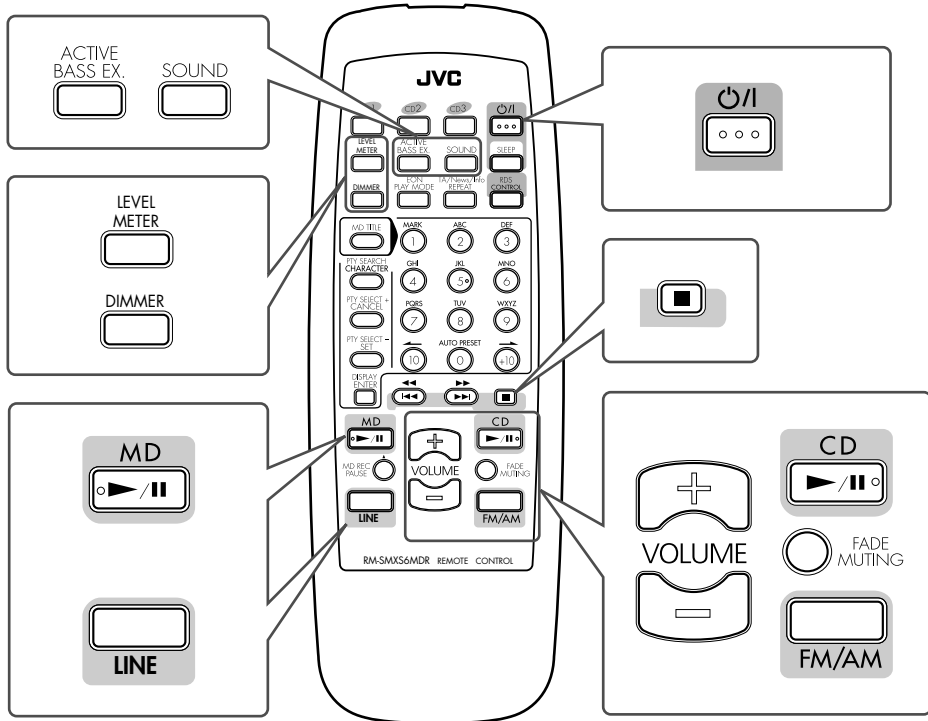

Hauptgerät

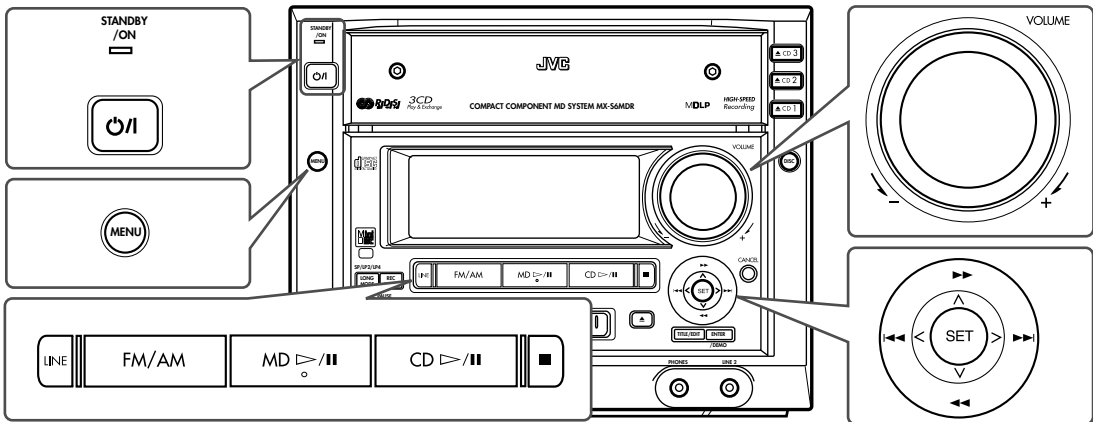

Einschalten der Stromversorgung

Wenn Sie die Wiedergabetaste (▶ / ||) einer bestimmten Signalquelle oder eine Signalquellenwahltaste drücken, wie beispielsweise FM/AM und LINE, wird die Anlage automatisch eingeschaltet (und die Wiedergabe wird gestartet, sofern die Signalquelle bereit ist).

- Wenn Sie die Taste SET der Anlage drücken, wird sie ebenfalls eingeschaltet.

Wenn Sie die Anlage ohne Wiedergabe einer Signalquelle einschalten wollen, drücken Sie die Taste ⏻/⏻, so daß die Anzeigelampe STANDBY/ON erlischt.

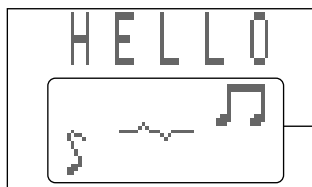

Diese Anzeige erscheint nur, wenn die Option "METER 1" (siehe Seite 13) ausgewählt wurde.

Wenn Sie die Anlage ausschalten wollen (Bereitschaftsbetrieb), drücken Sie erneut die Taste ⏻/⏻, so daß die Anzeigelampe STANDBY/ON rot leuchtet.

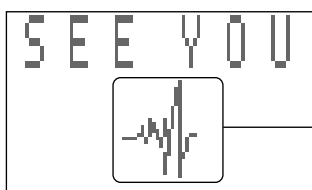

Diese Anzeige erscheint nur, wenn die Option "METER 1" (siehe Seite 13) ausgewählt wurde.

- Die Anzeige ⏻ blinkt im Display, bis Sie die Uhr stellen (wenn die Stromversorgung ausgeschaltet ist, blinkt "0:00" ebenfalls). Nachdem Sie die Uhr gestellt haben, wird die Uhrzeit im Display angezeigt, wenn die Stromversorgung ausgeschaltet ist.



Wenn Sie die Uhr stellen möchten, verwenden Sie das Menü. Informationen hierzu finden Sie auf Seite 54 im Abschnitt "Stellen der Uhr".

- Ein wenig Strom wird stets verbraucht, auch wenn sich die Anlage im Bereitschaftsbetrieb befindet.

Wenn Sie die Stromversorgung vollständig ausschalten wollen, ziehen Sie das Netzkabel aus der Netzsteckdose ab.



Ändern des oben abgebildeten Begrüßungs- oder Verabschiedungsbildschirms

Sie können eigene Bildschirmseiten erstellen, die anstelle des obigen Begrüßungs- oder Verabschiedungsbildschirms angezeigt werden. Informationen darüber, wie Sie eigene Bildschirmseiten erstellen und speichern, finden Sie auf Seite 52 "Erstellen eigener Begrüßungs- und Verabschiedungsbildschirmseiten".



Wenn Sie das Netzkabel abziehen oder ein Stromausfall auftritt

Die Uhr wird auf "0:00" zurückgesetzt, während die gespeicherten Sender und sonstigen Einstellungen nach einigen Tagen gelöscht werden.

Auswählen der Signalquellen und Starten der Wiedergabe

Um den Tuner als Signalquelle zu wählen, müssen Sie die Taste FM/AM drücken.

Die Anlage wird automatisch eingeschaltet, und der zuletzt empfangene Sender wird eingestellt.

- Ausführliche Informationen hierzu finden Sie auf Seite 15 bis 21.

Um den CD-Spieler als Signalquelle zu wählen, müssen Sie die Taste CD ▶ / || drücken.

Die Anlage wird automatisch eingeschaltet. (Die Wiedergabe wird gestartet, wenn sich eine CD in einer der CD-Laden befindet.)

Um die Wiedergabe zu stoppen, müssen Sie die Taste ■ drücken.

- Ausführliche Informationen hierzu finden Sie auf Seite 22 bis 27.

Um den MD-Spieler als Signalquelle zu wählen, müssen Sie die Taste MD ▶ / || drücken.

Die Anlage wird automatisch eingeschaltet. (Die Wiedergabe wird gestartet, wenn sich eine MD im MD-Ladeschacht befindet.)

Um die Wiedergabe zu stoppen, müssen Sie die Taste ■ drücken.

- Ausführliche Informationen hierzu finden Sie auf Seite 28 bis 32.

Um ein externes Gerät als Signalquelle zu wählen, müssen Sie die Taste LINE drücken. Die Anlage wird automatisch eingeschaltet.

- Wenn Sie diese Taste mehrfach hintereinander drücken, ändert sich die Signalquelle wie folgt:



LINE1*: für Geräte, die auf der Rückseite an die Buchsen LINE1 angeschlossen sind.

LINE2*: für Geräte, die auf der Frontplatte an die Buchse LINE2 angeschlossen sind.

DIGITAL IN*: für Geräte, die auf der Rückseite an die Buchsen DIGITAL IN angeschlossen sind.

- * Wenn Sie den Namen der Signalquelle geändert haben, wird der geänderte Name angezeigt (siehe Seite 65).



Wenn Sie das Gerät, das an die Buchsen LINE 1 oder die Buchse LINE 2 angeschlossen ist, als Signalquelle auswählen, wird der Signaleingangspegel einen Augenblick lang angezeigt. Sie können den Eingangspegel über das Menü ändern. (Auf Seite 65 finden Sie Hinweise zum Signaleingangspegel.)

- Informationen darüber, wie das externe Gerät bedient wird, entnehmen Sie bitte der Bedienungsanleitung, die zum Lieferumfang des betreffenden Geräts gehört.



Wählen eines digitalen Geräts ("DIGITAL IN") als Signalquelle

Die Abtastfrequenz des angeschlossenen digitalen Geräts wird im Hauptdisplay angezeigt. (Wenn kein Gerät an die Buchsen DIGITAL IN angeschlossen ist, wird "UNLOCK" angezeigt.)

Einstellen der Lautstärke

Sie können den Lautstärkepegel nur einstellen, solange die Anlage eingeschaltet ist.

Wenn Sie die Fernbedienung verwenden, drücken Sie die Taste VOLUME +, um die Lautstärke anzuheben, oder die Taste VOLUME -, um die Subwoofer-Lautstärke abzusenken.

Wenn Sie die Anlage verwenden, drehen Sie den Regler VOLUME im Uhrzeigersinn, um die Lautstärke anzuheben, oder entgegen dem Uhrzeigersinn, um die Lautstärke zu verringern.



Ungestörter Hörgenuß

Schließen Sie einen Kopfhörer an die Buchse PHONES an. Die Wiedergabe über die Lautsprecher wird in diesem Fall deaktiviert. Drehen Sie die Lautstärke auf jeden Fall herunter, bevor Sie den Kopfhörer anschließen oder aufsetzen.



“CANNOT LISTEN!” wird im Hauptdisplay angezeigt.

Bei Hochgeschwindigkeitsaufnahmen (siehe Seite 36) können Sie keine Signalquelle wiedergeben, und aus diesem Grund können Sie auch die Lautstärke nicht einstellen.



Schalten Sie die Anlage NICHT aus (Bereitschaftsbetrieb), solange die Lautstärke auf einen hohen Pegel eingestellt ist. Anderenfalls können Ihr Hörvermögen, Ihre Lautsprecher und/oder Kopfhörer durch den plötzlichen hohen Schalldruck beschädigt werden, wenn Sie die Anlage erneut einschalten oder eine Signalquelle wiedergeben.

DENKEN SIE DARAN, daß Sie den Lautstärkepegel NICHT verändern können, solange sich die Anlage im Bereitschaftsbetrieb befindet.

So reduzieren Sie den Lautstärkepegel kurzfristig

Drücken Sie die Taste FADE MUTING auf der Fernbedienung.



Wenn Sie die ursprüngliche Lautstärke wiederherstellen wollen, drücken Sie erneut diese Taste.

Verstärken der Baßfrequenzen

Die Baßfülle wird unabhängig davon aufrechterhalten, wie gering Sie die Lautstärke einstellen — Active Bass Extension.

- Sie können diesen Effekt ausschließlich für die Wiedergabe verwenden.

Wenn Sie den Effekt aktivieren möchten, drücken Sie die Taste ACTIVE BASS EX. (extension) auf der Fernbedienung, so daß “ACTIVE BASS EX. ON” im Display angezeigt wird (die Anzeige A. BASS leuchtet ebenfalls).

Wenn Sie den Effekt deaktivieren möchten, brauchen Sie die Taste nur erneut zu drücken, so daß “ACTIVE BASS EX. OFF” im Display angezeigt wird (die Anzeige A. BASS erlischt ebenfalls).



Wenn Sie die Anlage verwenden, können Sie die Funktion Active Bass Extension über das Menü aktivieren oder deaktivieren (siehe Seite 62).

Ändern der Helligkeit des Displays

Sie können die Helligkeit des Displays ändern, wenn die Anlage eingeschaltet ist oder sich im Bereitschaftsbetrieb befindet.

Sie können die Helligkeit des Displays sowohl für die Einschaltzeit als auch für die Ausschaltzeit (Bereitschaftsbetrieb) einstellen und speichern.

Wenn Sie die Helligkeit des Displays ändern möchten, drücken Sie auf der Fernbedienung die Taste DIMMER.

- Wenn Sie diese Taste mehrfach hintereinander drücken, ändert sich die Helligkeit des Displays wie folgt:

Das Gerät ist ausgeschaltet (Bereitschaftsbetrieb):

Dunkel ←→ Dimmer

Das Gerät ist eingeschaltet:

Hell ←→ Dimmer*

- * Bei Verwendung bestimmter Funktionen wird die Helligkeit des Displayfensters einen Augenblick lang angehoben, beispielsweise wenn Sie eine Signalquelle entweder mit den Tasten des Geräts oder der Fernbedienung auswählen, wenn Sie einen CD- oder MD-Titel mit den Tasten der Fernbedienung auswählen etc.



Während der Displaydemonstration

Unabhängig von der Einstellung des Dimmers wird die Helligkeit des Display während der Displaydemonstration immer erhöht.

Auswählen des Pegelmessers

Sie können den Audiopegelmesser im Hauptdisplay auswählen.

Wenn Sie den Pegelmesser auswählen möchten, drücken Sie die Taste LEVEL METER auf der Fernbedienung.

- Wenn Sie die Taste mehrfach hintereinander drücken, wird abwechselnd zwischen "METER 1" und "METER 2" umgeschaltet.



Beispiel: "METER 1" wird ausgewählt.

METER 1:



METER 2:



Farbbeziehung zwischen dem Pegelmesser und dem Hauptdisplay

- Die Farbe des Hauptdisplays ist für jeden Pegelmesser vordefiniert. Wenn Sie einen Pegelmesser auswählen, wechselt die Farbe des Hauptdisplays und die Beleuchtung um den Regler VOLUME in die Farbe, die für den ausgewählten Pegelmesser vordefiniert ist.
- Als Farbe für die Pegelmesser können Sie neben der vordefinierten Farbe jede andere verfügbare Farbe auswählen. Wenn Sie die Farbe des Pegelmessers ändern möchten, müssen Sie zunächst einen Pegelmesser auswählen und anschließend die Farbe des Hauptdisplays ändern (weitere Informationen finden Sie auf Seite 63 unter "Auswählen der Displayfarbe"). Die ausgewählte Farbe wird im Speicher auch als Farbe für den Pegelmesser gespeichert.
Wenn Sie einen Pegelmesser auswählen, nachdem Sie eine Farbe für das Hauptdisplay festgelegt haben, wird das Hauptdisplay in der Farbe des ausgewählten Pegelmessers angezeigt.
- Die Farbe des Pegelmessers und des Hauptdisplays können gesichert (gespeichert) werden. Weitere Einzelheiten hierzu finden Sie unter "So sichern Sie die Displayeinstellung im Speicher" (siehe Seite 66).



Wenn die Anlage in Betrieb ist, können Sie den Pegelmesser über das Menü auswählen (weitere Informationen finden Sie auf Seite 63 unter "Auswählen der Displayfarbe").

Wählen der Klangbetriebsarten

Sie können eine von 6 vorprogrammierten Klangbetriebsarten (3 Surround-Betriebsarten und 3 SEA-Betriebsarten (Sound Effect Amplifier-Betriebsarten)) und 1 manuelle Betriebsart wählen. Die Klangbetriebsarten können nur zur Wiedergabe, nicht zur Aufnahme verwendet werden.

Wenn Sie eine Klangbetriebsart auswählen möchten, drücken Sie die Taste SOUND auf der Fernbedienung, bis die gewünschte Klangbetriebsart im Display angezeigt wird. Die Anzeige SOUND des Displays schaltet sich ebenfalls ein.

- Wenn Sie die Taste mehrfach hintereinander drücken, ändern sich die Klangbetriebsarten wie folgt:

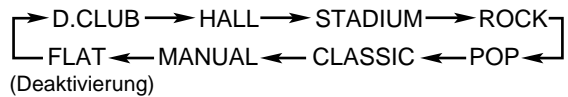

Surround-Betriebsarten *:

- D. (Dance) CLUB:** Resonanz und Baß werden angehoben.
- HALL:** Dem Klangbild werden Tiefe und Brillanz hinzugefügt.
- STADIUM:** Dem Klangbild werden Klarheit und Luftigkeit wie in einer Konzertarena unter freiem Himmel hinzugefügt.

SEA-Betriebsarten:

- ROCK:** Die tiefen und hohen Frequenzen werden angehoben.
Diese Einstellung eignet sich für die Wiedergabe von Instrumentalmusik.
- POP:** Diese Einstellung eignet sich für die Wiedergabe von Stimmen.
- CLASSIC:** Diese Einstellung eignet sich für die Wiedergabe klassischer Musik.

Manuell eingestellte Betriebsart:

- MANUAL:** Eine im Speicher gesicherte individuelle Klangbetriebsart wird aktiviert. Weitere Informationen finden Sie unter "Erstellen einer eigenen Klangbetriebsart — Betriebsart MANUAL" auf Seite 14.
 - FLAT:** Die Klangbetriebsart wird deaktiviert.
- * Den Klangbetriebsarten werden Surround-Elemente hinzugefügt, um in Ihrem Hörraum eine Live-Atmosphäre zu erzeugen.

Wenn Sie die aktuell ausgewählte Klangbetriebsart anzeigen möchten, drücken Sie die Taste SOUND einmal, während die Anzeige SOUND leuchtet. Die aktuell ausgewählte Klangbetriebsart wird im Hauptdisplay angezeigt.

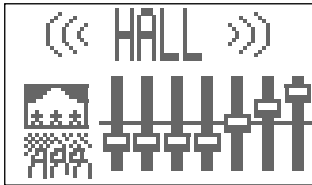

Beispiel: Die Klangbetriebsart "HALL" ist aktuell ausgewählt

 Wenn die Anlage in Betrieb ist, können Sie die Klangbetriebsarten über das Menü auswählen (siehe Seite 62).

Erstellen einer eigenen Klangbetriebsart — Betriebsart MANUAL

Sie können eigene Klangbetriebsarten erstellen und speichern.

- Für die folgenden Bedienungsvorgänge müssen Sie das Menü verwenden. Allgemeine Informationen über das Menü finden Sie auf Seite 60 und 61.
- Es besteht ein Zeitlimit für die Ausführung der folgenden Schritte. Wenn die Einstellung abgebrochen wird, bevor Sie sie fertiggestellt haben, beginnen Sie erneut mit Schritt 1.

NUR an der Anlage:

1 Drücken Sie die Taste MENU.



Beispiel: Als Signalquelle ist CD ausgewählt, und die CD wird gerade wiedergegeben.

2 Drücken Sie den Steuerregler nach unten (v), um "SOUND" auszuwählen (bei Auswahl unterlegt angezeigt).

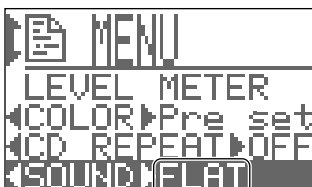

Aktuelle Klangbetriebsart

3 Drücken Sie den Steuerregler nach rechts (>) oder links (<), um "SET UP" auszuwählen.



- Wenn Sie den Steuerregler mehrmals hintereinander drücken, ändert sich die Klangbetriebsart wie folgt:

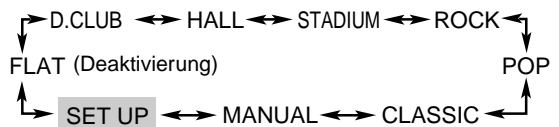

4 Drücken Sie die Taste SET.

Der Bildschirm zum Ändern der Equalizer-Charakteristik wird angezeigt.

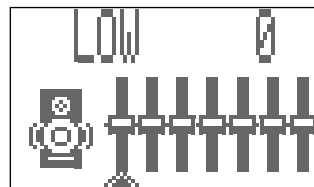

5 Stellen Sie das Equalizer-Muster ein.

- 1) Drücken Sie den Steuerregler nach rechts (>) oder nach links (<), um den Frequenzbereich zu wählen, den Sie einstellen möchten (LOW, MID, HIGH).
- 2) Drücken Sie den Steuerregler nach oben (^) oder nach unten (v), um den Pegel (-3 bis +3) des gewählten Frequenzbereichs einzustellen.



- 3) Wiederholen Sie Schritt 1) und 2), um den Pegel der anderen Frequenzbereiche einzustellen.

6 Drücken Sie erneut die Taste SET (oder warten Sie, bis die obige Angabe verschwindet).

Das Equalizer-Muster, das Sie erstellt haben, wird im Speicher gesichert (MANUAL).

So verwenden Sie eine eigene Klangbetriebsart

Wählen Sie die Option "MANUAL" wenn Sie die Klangbetriebsarten verwenden. Weitere Informationen finden Sie unter "Wählen der Klangbetriebsarten" auf Seite 13.

Wiedergeben von UKW- und MW-/LW-Sendungen

Es werden die Tasten und Regler verwendet, die in der nachstehenden Abbildung vergrößert dargestellt sind. Diese Tasten und Regler werden in diesem Abschnitt erläutert (Seite 15 – 21).

Fernbedienung

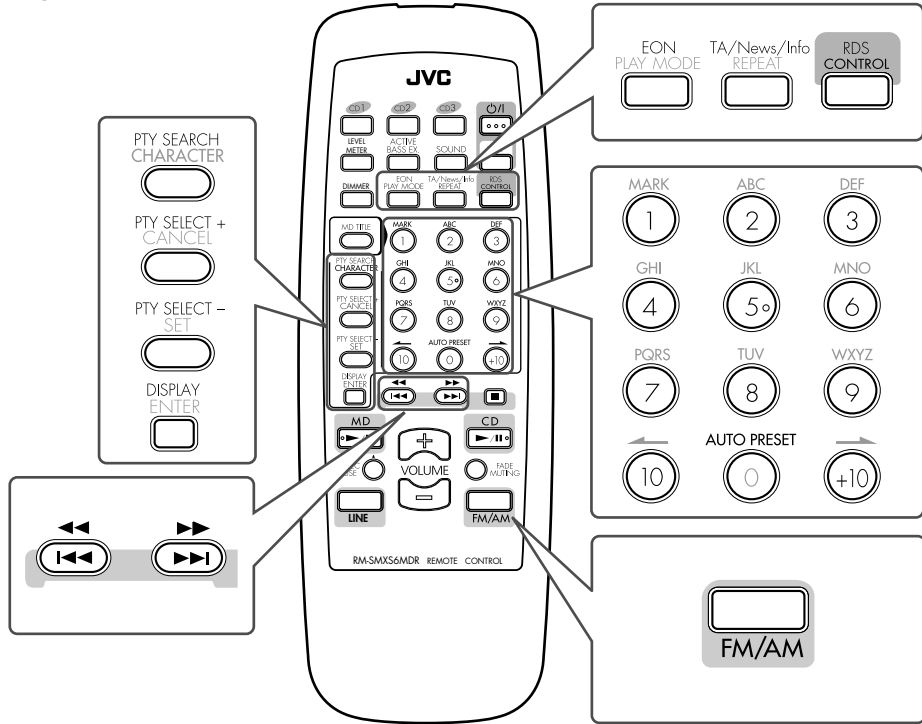

Es ist nicht möglich, die Tasten auf der Frontplatte zu verwenden, um die RDS-Funktionen zu aktivieren. Verwenden Sie hierzu ausschließlich die Tasten der Fernbedienung.

Hauptgerät

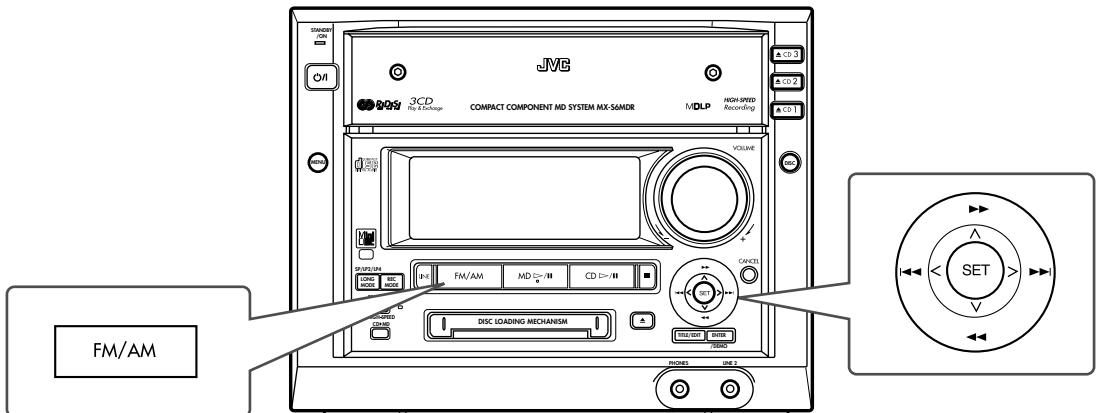

Einstellen eines Senders

1 Drücken Sie die Taste FM/AM.

Die Anlage wird automatisch eingeschaltet, und es wird der zuletzt wiedergegebene Sender (entweder auf UKW oder auf MW/LW) eingestellt.

- Wenn Sie diese Taste mehrfach hintereinander drücken, wird das Frequenzband zwischen UKW und MW/LW umgeschaltet.



2 Stellen Sie einen Sender ein.

Auf der Fernbedienung:

Drücken Sie die Taste ►► (►►) oder ◀◀ (◀◀), bis sich die Sendefrequenz im Hauptdisplay ändert.

- ►► (►►): Hiermit werden höhere Frequenzen gewählt.
- ◀◀ (◀◀): Hiermit werden niedrigere Frequenzen gewählt.

An der Anlage:

Drücken Sie den Steuerregler nach oben (^) oder nach unten (v), bis die Sendefrequenzen im Hauptdisplay wechseln.

- Nach oben (^): Die Frequenzen nehmen zu.
- Nach unten (v): Die Frequenzen nehmen ab.

Die Anlage beginnt mit der Sendersuche und unterbricht die Suche, sobald ein Sender mit ausreichender Signalstärke gefunden wird (die Anzeige TUNED leuchtet).

- Wenn die eine UKW- Sendung stereophon ausgestrahlt wird, leuchtet auch die Anzeige STEREO.

Wenn Sie den Suchvorgang beenden möchten, drücken Sie die Taste ►► (►►) oder ◀◀ (◀◀) (oder drücken Sie erneut den Steuerregler am Gerät).



Die Taste ►► (►►) oder ◀◀ (◀◀) wird mehrfach hintereinander gedrückt (oder der Steuerregler am Gerät wird mehrfach hintereinander nach oben oder unten gedrückt)

Die Frequenz wird schrittweise geändert.



Eine UKW-Stereosendung kann nur mit Schwierigkeiten empfangen werden oder ist verrauscht

Sie können das Menü verwenden, um den UKW-Empfang zu verbessern. Weitere Informationen finden Sie auf Seite 62 unter "Einstellen des UKW-Empfangsmodus".

Speichern von Sendern

Sie können 30 UKW- und 15 MW-/LW-Sender speichern, und zwar entweder mit Hilfe des automatischen oder mit Hilfe des manuellen Speicherverfahrens.

In einigen Fällen wurden bereits Testfrequenzen für den Tuner gespeichert, da die Programmierfunktion vor dem Versand im Werk überprüft wurde. Hierbei handelt es sich nicht um eine Fehlfunktion. Sie können die gewünschten Sender im Speicher mit Hilfe des folgenden Verfahrens sichern.

- Es besteht ein Zeitlimit für die Ausführung der folgenden Schritte. Wenn die Einstellung abrechen, ehe Sie sie fertiggestellt haben, beginnen Sie erneut mit Schritt 1.

So speichern Sie Sender automatisch — automatische Senderspeicherung

NUR auf der Fernbedienung:

Sie müssen Sender im UKW- und MW-/LW-Frequenzband getrennt speichern.

1 Drücken Sie die Taste FM/AM, um das Frequenzband zu wählen.

2 Drücken Sie die Taste AUTO PRESET, bis "A. PRESET" im Hauptdisplay etwa 2 Sekunden lang angezeigt wird.



Lokale Sender mit starken Sendesignalen werden gesucht und automatisch im Speicher gesichert. Wenn die automatische Senderspeicherung abgeschlossen ist, wird der Sender wiedergegeben, der unter dem Programmplatz 1 gespeichert wurde.



3 Wiederholen Sie Schritt 1 und 2, um Sender der anderen Frequenzbänder zu speichern.



Wenn gewünschte Sender nicht automatisch gespeichert werden können, bedenken Sie folgendes: Sender mit schwachen Sendesignalen werden von der automatischen Senderspeicherung nicht erkannt. Um einen solchen Sender zu speichern, müssen Sie die manuelle Senderspeicherung verwenden, die auf Seite 17 beschrieben wird.

So speichern Sie Sender manuell — manuelle Senderspeicherung

1 Stellen Sie den Sender ein, den Sie speichern wollen.

- Weitere Informationen finden Sie auf Seite 16 unter "Einstellen eines Senders".

2 Drücken Sie die Taste SET.

Die Speicherplatznummer beginnt zu blinken.



3 Wählen Sie einen Programmplatz.

Auf der Fernbedienung:

Drücken Sie die Zifferntasten.

Beispiel: Drücken Sie die Taste 5, um Programmplatz 5 zu wählen.

Drücken Sie die Zifferntaste +10 und anschließend 5, um Programmplatz 15 zu wählen.

Drücken Sie die Zifferntaste +10 und anschließend 10, um Programmplatz 20 zu wählen.

An der Anlage:

Drücken Sie den Steuerregler nach rechts (>) oder nach links (<).

- nach rechts (>): Die Programmplatznummern werden erhöht.
- nach links (<): Die Programmplatznummern werden verringert.

4 Drücken Sie erneut die Taste SET.

Der in Schritt 1 eingestellte Sender wird unter der Kanalnummer gespeichert, die in Schritt 3 gewählt wurde.



- Wenn ein Sender unter einer Kanalnummer gespeichert wird, die bereits belegt ist, wird der zuvor gespeicherte Sender gelöscht.



Abziehen des Netzsteckers oder Stromausfall

Die gespeicherten Sender werden nach einigen Tagen gelöscht. Sollte dieser Fall eintreten, speichern Sie die Sender erneut.

Abrufen eines gespeicherten Senders

1 Drücken Sie die Taste FM/AM.

Die Anlage wird automatisch eingeschaltet, und es wird der zuletzt wiedergegebene Sender (entweder auf UKW oder auf MW/LW) eingestellt.

- Wenn Sie diese Taste mehrfach hintereinander drücken, wird das Frequenzband zwischen UKW und MW/LW umgeschaltet.

2 Wählen Sie einen Programmplatz.

Auf der Fernbedienung:

Drücken Sie die Zifferntasten.

Beispiel: Drücken Sie die Taste 5, um Programmplatz 5 zu wählen.

Drücken Sie die Zifferntaste +10 und anschließend 5, um Programmplatz 15 zu wählen.

Drücken Sie die Zifferntaste +10 und anschließend 10, um Programmplatz 20 zu wählen.

An der Anlage:

Drücken Sie den Steuerregler nach rechts (>) oder nach links (<).

- nach rechts (>): Die Programmplatznummern werden erhöht.
- nach links (<): Die Programmplatznummern werden verringert.

Empfangen von UKW-Sendern mit RDS

Das Radiodatenystem (RDS) ermöglicht es UKW-Sendern, zusammen mit den regulären Sendesignalen ein zusätzliches Signal zu übertragen. Beispielsweise können Sender ihren Stationsnamen sowie Informationen über die aktuelle Sendung übermitteln, wie z. B. Sport oder Musik etc.

Wenn Sie einen UKW-Sender hören, der den RDS-Dienst bietet, schaltet sich die Anzeige RDS im Display ein.

Mit dieser Anlage können Sie folgende RDS-Signale empfangen:

PS (Program Service — Sendername):

Allgemein bekannte Sendernamen werden angezeigt.

PTY (Program Type — Sendungstyp):

Der Sendungstyp wird angezeigt.

RT (Radio Text — Radiotext):

Es werden Textmeldungen angezeigt, die der Sender überträgt.

EON (Enhanced Other Networks — vorübergehendes Umschalten auf eine gewünschte Sendung):

EON bietet Informationen über Sendungstypen, die andere RDS-Sender ausstrahlen und im Augenblick nicht vom eingestellten Sender ausgestrahlt werden.

Der RDS-Betrieb kann nur über die Fernbedienung gesteuert werden. Sie können hierzu die Tasten verwenden, die auf der Fernbedienung orangefarben gekennzeichnet sind.

- **DENKEN SIE BITTE AN FOLGENDES:** Nachdem Sie diese Tasten für RDS-Bedienungsvorgänge verwendet werden, achten Sie darauf, den gewünschten Betriebsmodus der Fernbedienung zu aktivieren, indem Sie entweder die Taste MD ► / ■, CD ► / ■ oder FM/AM drücken.



Weitere Informationen über RDS

- Nicht alle UKW-Sender bieten RDS-Signale an, und nicht alle Sender bieten dieselben Dienste an. Falls Sie Fragen haben, setzen Sie sich mit den lokalen Sendern in Verbindung, um Näheres über die RDS-Dienste in Ihrem Empfangsbereich zu erfahren.
- RDS funktioniert möglicherweise nicht richtig, wenn der Sender, den Sie eingestellt haben, die Signale nicht richtig überträgt oder die Signalstärke nicht ausreicht.

Ändern der RDS-Informationen

RDS-Informationen werden im Display angezeigt, solange Sie einen UKW-Sender hören.

1 Drücken Sie die Taste RDS CONTROL, während Sie einen UKW-Sender hören.

2 Drücken Sie die Taste DISPLAY.

- Wenn Sie diese Taste mehrfach hintereinander drücken, werden im Display nacheinander folgende Informationen angezeigt:

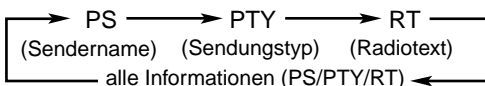

Keine PS-, PTY- oder RT-Signale vom eingestellten Sender

Im Hauptdisplay wird "NO PS", "NO PTY" oder "NO RT" angezeigt.



Die Anlage benötigt etwas Zeit, um die RDS-Informationen anzuzeigen, die von einem Sender empfangen werden

"WAIT PS", "WAIT PTY" oder "WAIT RT" können im Hauptdisplay angezeigt werden.

Suchen von Sendungen mit PTY-Codes (PTY-Suche)

Einer der Vorteile des RDS-Dienstes besteht darin, daß Sie bestimmte Sendungen suchen können, indem Sie den entsprechenden PTY-Code eingeben.

- Die Funktion PTY-Suche steht nur für gespeicherte Sender zur Verfügung.
- Es besteht ein Zeitlimit für die Ausführung der folgenden Schritte. Wenn die Einstellung abbrechen, ehe Sie sie fertiggestellt haben, beginnen Sie erneut mit Schritt 1.

Verwenden Sie die Fernbedienung, um eine Sendung mit Hilfe der PTY-Codes zu suchen:

1 Drücken Sie die Taste RDS CONTROL, während Sie einen UKW-Sender hören.

2 Drücken Sie die Taste PTY SEARCH.

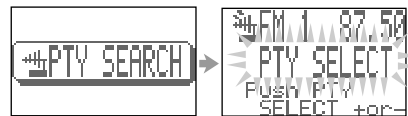

3 Drücken Sie die Taste PTY SELECT +/-, um einen PTY-Code zu wählen, solange "PTY SELECT" blinkt.



- Wenn Sie die Taste mehrmals hintereinander drücken, werden die PTY-Codes nacheinander im Display angezeigt (weitere Informationen können Sie auch der Liste auf Seite 21 entnehmen):

None ⇄ News ⇄ Affairs ⇄ Info ⇄
 Sport ⇄ Educate ⇄ Drama ⇄ Culture ⇄
 Science ⇄ Varied ⇄ Pop M ⇄ Rock M ⇄
 Easy M ⇄ Light M ⇄ Classics ⇄
 Other M ⇄ Weather ⇄ Finance ⇄ Children ⇄
 Social ⇄ Religion ⇄ Phone In ⇄ Travel ⇄
 Leisure ⇄ Jazz ⇄ Country ⇄ Nation M ⇄
 Oldies ⇄ Folk M ⇄ Document ⇄ TEST ⇄
 Alarm! ⇄ (zurück zum Anfang)

4 Drücken Sie erneut die Taste PTY SEARCH.

Während der Suche wird der gewählte PTY-Code angezeigt, und "SEARCH" blinkt im Hauptdisplay.



Der Receiver durchsucht die 30 gespeicherten Kanäle und beendet die Suche, sobald er den gewünschten Sendungstyp gefunden hat. Dieser Sender wird dann eingestellt.

So setzen Sie die Suche nach dem ersten gefundenen Sender fort:

Drücken Sie die Taste PTY SEARCH, solange die Anzeigen im Hauptdisplay blinken.

Wenn keine Sendung gefunden wird, wird "NOT FOUND" im Hauptdisplay angezeigt, und die Anlage gibt den zuletzt empfangenen Sender wieder.

So beenden Sie die Suche jederzeit während des Suchvorgangs:

Drücken Sie während der Suche die Taste PTY SEARCH.

Vorübergehendes Umschalten auf eine gewünschte Sendung

Durch die EON-Funktion kann die Anlage von einem Sender vorübergehend auf einen anderen Sender Ihrer Wahl umschalten (TA, News und/oder Info), es sei denn, Sie hören einen Sender, der keinen RDS-Dienst bietet. Dies gilt für einige UKW-Sender sowie alle MW/LW-Sender.

- Die Anzeige EON leuchtet, wenn ein Sender mit EON-Code empfangen wird.
- Die EON-Funktion steht nur für gespeicherte Sender zur Verfügung.

Verwenden Sie die Fernbedienung, um die EON-Funktion zu aktivieren:

1 Drücken Sie die Taste RDS CONTROL, während Sie einen UKW-Sender hören.

2 Drücken Sie die Taste EON.

Im Hauptdisplay wird "EON ON" angezeigt, und der zuletzt gewählte EON-Datentyp — TA/News/Info — wird im Displayfenster angezeigt.



3 Drücken Sie wiederholt die Taste TA/News/Info, bis der gewünschte EON-Datentyp angezeigt wird (bei Auswahl unterlegt angezeigt).



- Wenn Sie diese Taste mehrfach hintereinander drücken, ändern sich der EON-Datentyp wie folgt:

TA → News → Info → TA/News → News/Info → TA/Info → TA/News/Info → (zurück zum Anfang)

- TA:** Verkehrsdurchsagen
News: Nachrichten
Info: Sendung mit dem Zweck, Informationen im weitesten Sinn zu vermitteln

- Um die EON-Funktion zu deaktivieren,** drücken Sie erneut die Taste EON, so daß sich die Anzeige TA/News/Info ausschaltet. "EON OFF" wird im Hauptdisplay ebenfalls einen Augenblick lang angezeigt.
- Wenn Sie die EON-Funktion deaktivieren, während eine Sendung wiedergegeben wird, die mit Hilfe der EON-Funktion eingestellt wurde, gibt die Anlage den zuvor eingestellten Sender wieder.

Eigentliche Funktionsweise der EON-Funktion:**FALL 1****Kein Sender überträgt zur Zeit eine Sendung des von Ihnen gewünschten Typs**

Die Anlage setzt die Wiedergabe des aktuellen Senders fort.



Wenn ein Sender eine Sendung überträgt, die dem von Ihnen gewünschten Typ entspricht, schaltet die Anlage automatisch auf diesen Sender um. Die Anzeige des empfangenen PTY-Codes beginnt zu blinken.



Wenn die Sendung beendet ist, wird "EON END" im Hauptdisplay angezeigt, und die Anlage die Anlage schaltet auf den zuvor eingestellten Sender zurück, aber die EON-Funktion bleibt weiterhin aktiviert.

FALL 2**Ein Sender überträgt zur Zeit eine Sendung des von Ihnen gewünschten Typs**

Die Anlage empfängt weiterhin den Sender, aber die Anzeige des empfangenen PTY-Codes beginnt zu blinken.



Wenn die Sendung beendet ist, wird "EON END" im Hauptdisplay angezeigt, und die Anlage die Anlage schaltet auf den zuvor eingestellten Sender zurück, aber die EON-Funktion bleibt weiterhin aktiviert.

FALL 3**Der UKW-Sender, den Sie gerade hören, sendet die von Ihnen gewünschte Sendung**

Die Anlage empfängt weiterhin den Sender, aber die Anzeige des empfangenen PTY-Codes beginnt zu blinken.



Nach Ende der Sendung wird "EON END" im Hauptdisplay angezeigt. Die Anzeige des empfangenen PTY-Codes blinkt nicht mehr und leuchtet kontinuierlich, aber die EON-Funktion ist immer noch aktiviert.

Alarmfunktion

Wenn ein "Alarm!" signal (Notfallsignal) von einem Sender empfangen wird, während eine Radiosendung wiedergegeben wird, schaltet das Gerät automatisch auf den Sender um, von dem dieses "Alarm!" signal stammt. Diese Umschaltung erfolgt nicht, wenn Sie einen Sender hören, der keinen RDS-Betrieb unterstützt (alle MW-/LW- und einige UKW-Sender).

Testfunktion

Das TEST signal wird zum Testen des "Alarm!" signals verwendet. Bei einem Testsignal arbeitet der Receiver wie bei einem "Alarm!" signal.

Wird ein TEST signal empfangen, während eine Radiosendung wiedergegeben wird, schaltet das Gerät automatisch auf den Sender um, der das TEST signal sendet. Diese Umschaltung erfolgt nicht, wenn Sie einen Sender hören, der keinen RDS-Betrieb unterstützt (alle MW-/LW- und einige UKW-Sender).

**Weitere Informationen über die EON-Funktion**

- EON-Daten, die von einigen Sendern ausgestrahlt werden, sind möglicherweise nicht mit dieser Anlage kompatibel.
- Während Sie eine Sendung hören, die durch die EON-Funktion eingestellt wurde, wird der Sender nicht gewechselt, selbst wenn ein anderer Sender des Netzes eine Sendung mit denselben EON-Daten ausstrahlt.
- Solange Sie eine Sendung hören, die durch die EON-Funktion eingestellt wurde, können Sie als einzige Tunersteuertasten die Tasten EON und DISPLAY verwenden. Wenn Sie eine andere Tunerbetriebstaste drücken, wird "EON LOCKED!" im Hauptdisplay angezeigt.
- Wenn abwechselnd zwischen dem Sender, der durch die EON-Funktion eingestellt wurde, und dem aktuell eingestellten Sender umgeschaltet wird (im Hauptdisplay wird "WAITING" angezeigt), drücken Sie die Taste EON, um die EON-Funktion zu deaktivieren.
Wenn Sie die Taste nicht drücken, wird schließlich der aktuell eingestellte Sender wiedergegeben (in diesem Fall wird "NOT FOUND" angezeigt), und die Anzeige des im Display blinkenden EON-Datentyps erlischt.

Beschreibung der PTY-Codes:

None:	Undefiniert.
News:	Nachrichten.
Affairs:	Themensendung, in der aktuelle Nachrichten ausführlicher behandelt werden — Debatte oder Analyse.
Info:	Sendung mit dem Zweck, Informationen im weitesten Sinn zu vermitteln.
Sport:	Sendung über sportliche Ereignisse.
Educate:	Bildungssendungen.
Drama:	Hörspiele und Hörspielserien.
Culture:	Sendungen, die sich mit nationaler oder regionaler Kultur einschließlich Sprache, Theater usw. beschäftigen.
Science:	Sendungen über Naturwissenschaften und Technik.
Varied:	Dieser Code wird hauptsächlich für Wortsendungen verwendet, wie z. B. Quizsendungen, Ratespiele und Interviews.
Pop M:	Kommerzielle Musik, die aktuell Anklang findet.
Rock M:	Rockmusik.
Easy M:	Leichte Unterhaltungsmusik mit Easy-Listening-Charakter.
Light M:	Instrumentalmusik und Vokal- oder Chormusik.
Classics:	Darbietung von Orchestermusik, Symphonien, Kammermusik etc.
Other M:	Musik, die keine der anderen Kategorien paßt.
Weather:	Wetterberichte und Wettervorhersagen.

Finance:	Börsen-, Handels- und Wirtschaftsberichte etc.
Children:	Sendungen für ein junges Zielpublikum.
Social:	Sendungen über Soziologie, Geschichte, Geographie, Psychologie und Gesellschaft.
Religion:	Sendungen mit religiösem Inhalt.
Phone In:	Sendungen, an denen Zuhörer entweder per Telefon oder auf einem öffentlichen Forum teilnehmen können.
Travel:	Reiseberichte.
Leisure:	Sendungen über Freizeitaktivitäten.
Jazz:	Jazzmusik.
Country:	Musik, die aus den Südstaaten Amerikas stammt oder die diese Tradition fortsetzt.
Nation M:	Aktuelle Popmusik des Landes oder der Region in der Sprache dieses Landes.
Oldies:	Musik aus dem sogenannten "goldenen Zeitalter" der Popmusik.
Folk M:	Musik, die ihre Wurzeln in der Musikkultur eines bestimmten Landes hat.
Document:	Tatsachenberichte, die in ermittelndem Stil vermittelt werden.
TEST:	Sendung zum Testen, ob Geräte oder Receiver bei Notrufdurchsagen funktionieren.
Alarm!:	Notrufdurchsagen.

Einige UKW-Sender stufen die PTY-Codes möglicherweise anders ein als die obige Liste.

Wiedergeben von CDs

Es werden die Tasten und Regler verwendet, die in der nachstehenden Abbildung vergrößert dargestellt sind. Diese Tasten und Regler werden in diesem Abschnitt erläutert (Seite 22 – 27).

Fernbedienung

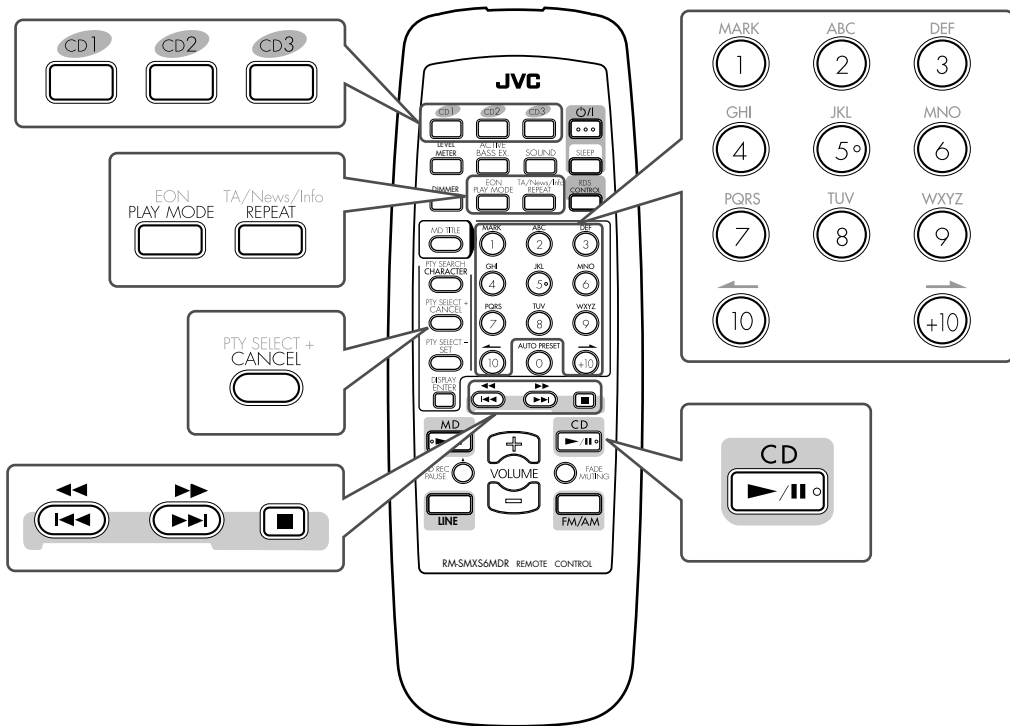

Hauptgerät

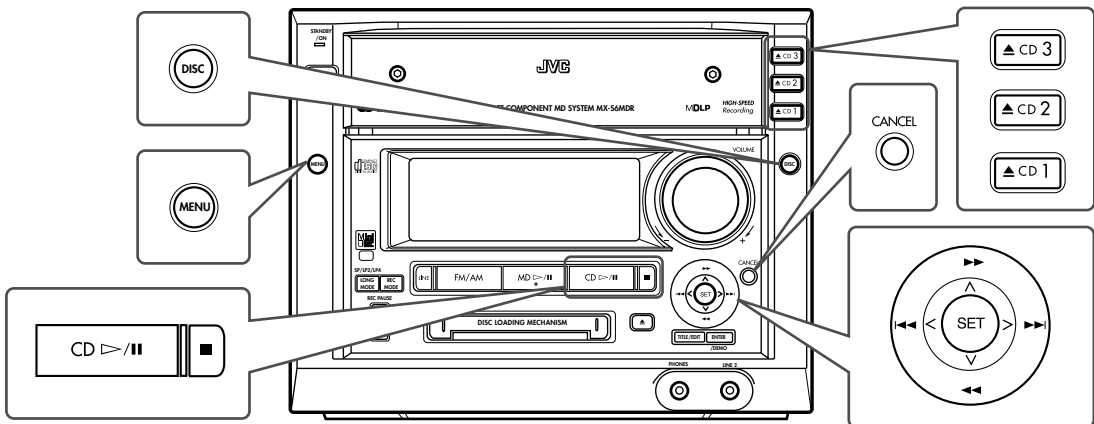

Einlegen von CDs

NUR an der Anlage:

1 Drücken Sie eine der Tasten zum Öffnen/Schließen (▲ CD1, ▲ CD2 oder ▲ CD3) für die entsprechende CD-Lade, in die Sie eine CD einlegen wollen. Die Anlage wird automatisch eingeschaltet, und die gewählte CD-Lade wird ausgefahren.

2 Legen Sie die CD richtig in die kreisförmige Vertiefung der CD-Lade, so daß die Labelseite nach oben weist.

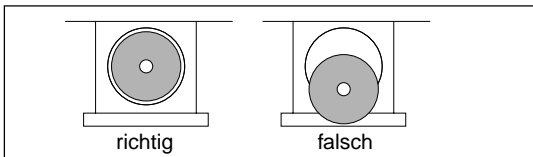
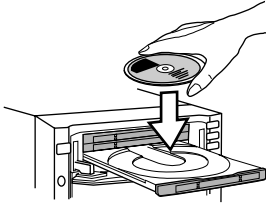

- Wenn Sie eine CD-Single (8 cm) verwenden, legen Sie sie in die innere kreisförmige Vertiefung der CD-Lade.

3 Drücken Sie dieselbe Taste zum Öffnen/Schließen (▲ CD1, ▲ CD2 oder ▲ CD3), die Sie in Schritt 1 gedrückt haben. Die CD-Lade wird geschlossen.

4 Wiederholen Sie Schritt 1 bis 3, um weitere CDs einzulegen.



Einlegen mehrerer CDs nacheinander

Drücken Sie die Taste zum Öffnen/Schließen (▲ CD1, ▲ CD2 oder ▲ CD3) der nächsten Lade, in die Sie eine CD einlegen wollen. Die erste CD-Lade wird automatisch geschlossen, und die nächste CD-Lade wird herausgefahren.

Wiedergeben der gesamten CDs — kontinuierliche Wiedergabe

Sie können CDs kontinuierlich wiedergeben.

1 Legen Sie die CDs ein.

2 Wählen Sie die Nummer der CD aus, die wiedergegeben werden soll.

Auf der Fernbedienung:

Drücken Sie eine CD-Nummertaste (CD1, CD2 und CD3).

An der Anlage:

Drücken Sie die Taste DISC mehrfach hintereinander, um die gewünschte CD-Nummer auszuwählen, und drücken Sie anschließend die Taste CD ▷ / II.

Die Wiedergabe der CD beginnt mit dem ersten Titel der ausgewählten CD.

Hier wird die aktuelle ausgewählte CD angezeigt.

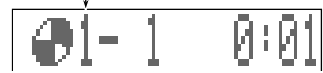

Titelnummer Verstrichene Spielzeit

- Wenn Sie die Taste CD ▷ / II drücken, ohne zuvor eine CD-Nummer ausgewählt haben, wird die aktuell ausgewählte CD wiedergegeben.

Wenn Sie die Wiedergabe beenden wollen, drücken Sie die Taste ■.

Wenn Sie die CD entnehmen wollen, drücken Sie auf die entsprechende Taste zum Öffnen/Schließen (▲ CD1, ▲ CD2 oder ▲ CD3).



CD-Wiedergabesequenz

Wenn 3 CDs eingelegt wurden, werden sie in einer der folgenden Sequenzen wiedergegeben:

- CD 1 ist die Start-CD: CD 1 ⇒ CD 2 ⇒ CD 3 (anschließend wird der CD-Spieler gestoppt).
- CD 2 ist die Start-CD: CD 2 ⇒ CD 3 ⇒ CD 1 (anschließend wird der CD-Spieler gestoppt).
- CD 3 ist die Start-CD: CD 3 ⇒ CD 1 ⇒ CD 2 (anschließend wird der CD-Spieler gestoppt).

* Wenn in eine CD-Lade keine CD eingelegt wurde, überspringt der CD-Spieler diese Lade.



Informationen über die CD-Anzeigen

Jede CD-Anzeige (▶ 1 ▶ 2 ▶ 3) entspricht der CD-Lade mit derselben Nummer.

Die CD-Nummer leuchtet, wenn eine CD in der entsprechenden CD-Lade aktuell ausgewählt ist.

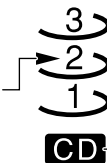

Die CD-Nummer erlischt, wenn die Anlage erkennt, daß sich keine CD in der entsprechenden CD-Lade befindet.

Die CD-Nummer blinkt, wenn die CD wiedergegeben wird oder auf Pause geschaltet ist.

Die Anzeige leuchtet, wenn der CD-Spieler als Signalquelle ausgewählt ist.

CD-Grundbetrieb

Wenn Sie eine CD wiedergeben, können Sie folgende Operationen ausführen.

So wechseln Sie CDs während der Wiedergabe einer anderen CD aus:

Drücken Sie die Taste zum Öffnen/Schließen (\blacktriangle CD1, \blacktriangle CD2 oder \blacktriangle CD3), die einer CD-Nummer entspricht, die gerade nicht wiedergegeben wird, um die CD-Lade auszufahren und die CD auszuwechseln.

Wenn CDs während der Wiedergabe einer anderen CD ausgewechselt werden, wird die Wiedergabe gestoppt, nachdem alle neu eingelegten CDs wiedergegeben worden ist.

So unterbrechen Sie die Wiedergabe kurzfristig

Drücken Sie die Taste CD \blacktriangleright / \parallel .

Um die Wiedergabe wiederaufzunehmen, drücken Sie erneut die Taste CD \blacktriangleright / \parallel .

So suchen Sie eine bestimmte Stelle eines Titels während der Wiedergabe

Auf der Fernbedienung:

Drücken Sie die Taste $\blacktriangleright\blacktriangleright$ ($\blacktriangleright\blacktriangleright$) oder $\blacktriangleleft\blacktriangleleft$ ($\blacktriangleleft\blacktriangleleft$), und halten Sie sie gedrückt.

- $\blacktriangleright\blacktriangleright$ ($\blacktriangleright\blacktriangleright$): Der Titel wird im schnellen Suchlauf vorwärts wiedergegeben.
- $\blacktriangleleft\blacktriangleleft$ ($\blacktriangleleft\blacktriangleleft$): Der Titel wird im schnellen Suchlauf rückwärts wiedergegeben.

An der Anlage:

Drücken Sie den Steuerregler nach oben ($\blacktriangleright\blacktriangleright$ \wedge) oder nach unten ($\blacktriangleleft\blacktriangleleft$ \vee).

- Nach oben ($\blacktriangleright\blacktriangleright$ \wedge): Der Titel wird im schnellen Suchlauf vorwärts wiedergegeben.
- Nach unten ($\blacktriangleleft\blacktriangleleft$ \vee): Der Titel wird im schnellen Suchlauf rückwärts wiedergegeben.

So springen Sie zu einem anderen Titel

Auf der Fernbedienung:

Drücken Sie die Taste $\blacktriangleright\blacktriangleright\blacktriangleright$ ($\blacktriangleright\blacktriangleright\blacktriangleright$) oder $\blacktriangleleft\blacktriangleleft\blacktriangleleft$ ($\blacktriangleleft\blacktriangleleft\blacktriangleleft$) mehrfach hintereinander.

- $\blacktriangleright\blacktriangleright\blacktriangleright$ ($\blacktriangleright\blacktriangleright\blacktriangleright$): Der Anfang des nächsten Titels oder der nachfolgenden Titel wird gesucht.
- $\blacktriangleleft\blacktriangleleft\blacktriangleleft$ ($\blacktriangleleft\blacktriangleleft\blacktriangleleft$): Der Anfang des aktuellen Titels oder der vorherigen Titel wird gesucht.

An der Anlage:

Drücken Sie den Steuerregler mehrfach hintereinander nach rechts ($\blacktriangleright\blacktriangleright\blacktriangleright$ \blacktriangleright) oder nach links ($\blacktriangleleft\blacktriangleleft\blacktriangleleft$ \blacktriangleleft), oder halten Sie ihn in der entsprechenden Richtung gedrückt.

- Nach rechts ($\blacktriangleright\blacktriangleright\blacktriangleright$ \blacktriangleright): Der Abtastlaser springt an den Anfang des nächsten Titels oder der folgenden Titel.
- Nach links ($\blacktriangleleft\blacktriangleleft\blacktriangleleft$ \blacktriangleleft): Der Abtastlaser springt an den Anfang der aktuellen Titels oder der vorherigen Titel.

So springen Sie mit Hilfe der Zifferntasten direkt zu einem anderen Titel (NUR auf der Fernbedienung)

Wenn Sie die Zifferntasten drücken, können Sie den gewünschten Titel wiedergeben.

Beispiel: Drücken Sie die Zifferntaste 5, um Titel 5 zu wählen.
Drücken Sie die Zifferntaste +10 und anschließend 5, um Titel 15 zu wählen.
Drücken Sie die Zifferntaste +10 und anschließend 10, um Titel 20 zu wählen.
Drücken Sie die Zifferntaste +10, +10, +10 und anschließend 2, um Titel 32 zu wählen.

Programmieren der Wiedergabereihenfolge der Titel — programmierte Wiedergabe

Sie können die Reihenfolge festlegen, in der die Titel wiedergegeben werden sollen, bevor Sie die Wiedergabe starten. Es können maximal 32 Titel programmiert werden.

Auf der Fernbedienung:

- 1 Legen Sie die CDs ein.
- 2 Drücken Sie die Taste CD \blacktriangleright / \parallel und anschließend \blacksquare . "CD" wird als Signalquelle ausgewählt.
- 3 Drücken Sie die Taste PLAY MODE, bis "CD PROGRAM" im Hauptdisplay angezeigt wird. Die Anzeige PRGM wird ebenfalls eingeschaltet.



- Wenn Sie diese Taste mehrfach hintereinander drücken, ändert sich der Wiedergabetrieb folgendermaßen:

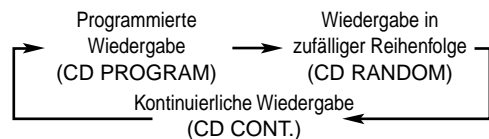

- 4 Drücken Sie eine der CD-Nummertasten (CD1, CD2, CD3), um die CD zu wählen, die Sie wiedergeben wollen.

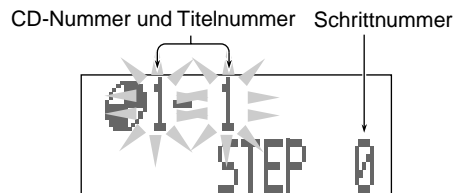

Beispiel: CD 1 wurde gewählt

- 5 Drücken Sie die Zifferntasten, um den Titel der CD einzugeben, die Sie im obigen Schritt ausgewählt haben.

- Informationen darüber, wie die Zifferntasten verwendet werden, finden Sie links im Abschnitt "So springen Sie mit Hilfe der Zifferntasten direkt zu einem anderen Titel (NUR auf der Fernbedienung)".

6 Programmieren Sie weitere gewünschte Titel.

- Wenn Sie Titel von derselben CD programmieren wollen, wiederholen Sie Schritt 5.
- Wenn Sie Titel von einer anderen CD programmieren wollen, wiederholen Sie Schritt 4 und 5.

7 Drücken Sie die Taste CD ► / II.

Die Titel werden in der programmierten Reihenfolge wiedergegeben.

An der Anlage:

Für die folgenden Bedienungsvorgänge müssen Sie das Menü verwenden. Allgemeine Informationen über das Menü finden Sie auf Seite 60 und 61.

1 Legen Sie die CDs ein.

2 Drücken Sie die Taste CD ▷ / II und anschließend ■. "CD" wird als Signalquelle ausgewählt.

3 Aktivieren Sie die programmierte Wiedergabe mit Hilfe des Menüs (siehe auch Seite 62).



- 1) Drücken Sie die Taste MENU. "MENU" wird im Hauptdisplay angezeigt.
- 2) Drücken Sie den Steuerregler nach unten (∨), um "CD (aktueller Wiedergabebetrieb*)" auszuwählen.
* Der aktuelle Wiedergabebetrieb — CONTINUE, RANDOM oder PROGRAM — wird hinter "CD" im Hauptdisplay angezeigt.
- 3) Drücken Sie den Steuerregler nach rechts (>) oder links (<), um "PROGRAM" auszuwählen.
- 4) Drücken Sie die Taste SET. "CD PROGRAM" wird im Hauptdisplay angezeigt. Die Anzeige PRGM wird ebenfalls eingeschaltet.



4 Wählen Sie die Titel aus.

- 1) Drücken Sie den Steuerregler nach oben (∧) oder unten (∨), um die CD-Nummer auszuwählen.
- 2) Drücken Sie den Steuerregler nach rechts (>) oder links (<), um die Titelnummer auszuwählen.

3) Drücken Sie die Taste SET.



Beispiel: Titel 4 der CD 1 wird ausgewählt.

4) Wiederholen Sie diese Schritte, um weitere Titel zu programmieren.

- Wenn Sie weitere Titel von derselben CD programmieren möchten, wiederholen Sie Schritt 2) und 3).
- Wenn Sie weitere Titel einer anderen CD programmieren möchten, wiederholen Sie Schritt 1) bis 3).

5 Drücken Sie die Taste CD ▷ / II.

Die Titel werden in der Reihenfolge wiedergegeben, die Sie programmiert haben.

Wenn Sie die Wiedergabe beenden möchten, drücken Sie die Taste ■.

- Die programmierte Wiedergabe wird auch beendet, wenn Sie eine CD-Lade öffnen.

Wenn Sie die programmierte Wiedergabe beenden möchten, wählen Sie vor oder nach der Wiedergabe einen anderen Wiedergabebetrieb (kontinuierliche Wiedergabe oder Wiedergabe in zufälliger Reihenfolge) aus, indem Sie die Taste PLAY MODE auf der Fernbedienung drücken oder das Menü der Anlage verwenden (siehe Seite 62).

- Wenn Sie die Anlage ausschalten, wird als Wiedergabebetrieb automatisch die kontinuierliche Wiedergabe aktiviert.

So überprüfen Sie den Programminhalt

Bevor Sie die Wiedergabe starten, können Sie den Programminhalt überprüfen, indem Sie die Taste ◀◀◀ (◀◀◀) oder ▶▶▶ (▶▶▶) auf der Fernbedienung drücken.

- ◀◀◀ (◀◀◀): Die programmierten Titel werden in umgekehrter Programmierreihenfolge angezeigt.
- ▶▶▶ (▶▶▶): Die programmierten Titel werden in der programmierten Reihenfolge angezeigt.

So ändern Sie das Programm

Bevor Sie die Wiedergabe starten, können Sie den zuletzt programmierten Titel löschen, indem Sie die Taste CANCEL drücken. Wenn Sie die Taste mehrfach hintereinander drücken, wird der jeweils zuletzt programmierte Titel des Programms gelöscht.

- Wenn Sie eine CD auswerfen, werden die Titel, die sich auf dieser CD befinden, aus dem Programm gelöscht.

Wenn Sie dem Programm weitere Titel hinzufügen wollen, bevor die Wiedergabe gestartet wird, brauchen Sie lediglich die Titelnummern zu wählen, die Sie hinzufügen möchten.

Um das gesamte Programm vor oder nach der Wiedergabe zu löschen, müssen Sie die Taste CANCEL der Anlage drücken und gedrückt halten, bis "CD PROGRAM ALL CLEAR" im Hauptdisplay angezeigt wird.

- Wenn die Anlage ausgeschaltet wird, wird auch das gesamte Programm gelöscht.



Wenn Sie versuchen, einen 33. Schritt zu programmieren,

wird "CD PROGRAM FULL" im Hauptdisplay angezeigt.



Wenn Ihre Eingabe ignoriert wird,

haben Sie versucht, einen Titel einer leeren Lade oder eine Titelnummer zu programmieren, die auf der entsprechenden CD nicht existiert (beispielsweise Titel 14 einer CD, auf der nur 12 Titel vorhanden sind). Solche Eingaben werden ignoriert.

Wiedergeben in zufälliger Reihenfolge — Zufallswiedergabe

Die Titel aller eingelegten CDs werden in zufälliger Reihenfolge wiedergegeben.

Auf der Fernbedienung:

- 1 Legen Sie die CDs ein.
- 2 Drücken Sie die Taste CD ► / II und anschließend ■. "CD" wird als Signalquelle ausgewählt.
- 3 Drücken Sie die Taste PLAY MODE, bis "CD RANDOM" im Hauptdisplay angezeigt wird. Die Anzeige RANDOM wird ebenfalls eingeschaltet.



- Wenn Sie diese Taste mehrfach hintereinander drücken, ändert sich der Wiedergabebetrieb wie folgt:

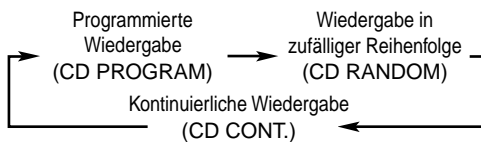

- 4 Drücken Sie die Taste CD ► / II. Die Titel werden in zufälliger Reihenfolge wiedergegeben. Die Wiedergabe in zufälliger Reihenfolge wird beendet, wenn alle Titel einmal wiedergegeben wurden.

An der Anlage:

Für die folgenden Bedienungsvorgänge müssen Sie das Menü verwenden. Allgemeine Informationen über das Menü finden Sie auf Seite 60 und 61.

- 1 Legen Sie die CDs ein.
- 2 Drücken Sie die Taste CD ► / II und anschließend ■. "CD" wird als Signalquelle ausgewählt.

- 3 Aktivieren Sie die Wiedergabe in zufälliger Reihenfolge mit Hilfe des Menüs (siehe auch Seite 62).

- 1) Drücken Sie die Taste MENU. "MENU" wird im Hauptdisplay angezeigt.
- 2) Drücken Sie den Steuerregler nach unten (▼), um "CD (aktueller Wiedergabebetrieb*)" auszuwählen.
* Der aktuelle Wiedergabebetrieb — CONTINUE, RANDOM oder PROGRAM — wird hinter "CD" im Hauptdisplay angezeigt.
- 3) Drücken Sie den Steuerregler nach rechts (→) oder links (←), um "RANDOM" auszuwählen.
- 4) Drücken Sie die Taste SET. "CD RANDOM" wird im Hauptdisplay angezeigt. Die Anzeige RANDOM wird ebenfalls eingeschaltet.



- 4 Drücken Sie die Taste CD ► / II. Die Titel werden in zufälliger Reihenfolge wiedergegeben. Die Wiedergabe in zufälliger Reihenfolge wird beendet, wenn alle Titel einmal wiedergegeben wurden.

Wenn Sie den aktuell wiedergegebenen Titel überspringen möchten, drücken Sie die Taste ►► (▶▶) auf der Fernbedienung, oder drücken Sie den Steuerregler nach rechts (▶▶ | >).

- Sie können die vorherigen Titel nicht ansteuern, indem Sie die Taste ◀◀ (◀◀) auf der Fernbedienung oder den Steuerregler nach links (◀◀ | <) drücken.

Wenn Sie die Wiedergabe beenden möchten, drücken Sie die Taste ■.

- Die Wiedergabe in zufälliger Reihenfolge wird auch beendet, wenn Sie eine CD-Lade öffnen.

Wenn Sie die Wiedergabe in zufälliger Reihenfolge beenden möchten, wählen Sie vor oder nach der Wiedergabe einen anderen Wiedergabebetrieb (kontinuierliche Wiedergabe oder programmierte Wiedergabe) aus, indem Sie die Taste PLAY MODE auf der Fernbedienung drücken oder das Menü der Anlage verwenden (siehe Seite 62).

- Wenn Sie eine der CD-Nummertasten drücken (CD1, CD2 und CD3), beginnt die kontinuierliche Wiedergabe mit dem ersten Titel der gewählten CD.
- Wenn Sie eine der Zifferntasten drücken, beginnt die kontinuierliche Wiedergabe mit dem eingegebenen Titel der aktuell gewählten CD.
- Wenn Sie die Anlage ausschalten, wird als Wiedergabebetrieb automatisch die kontinuierliche Wiedergabe aktiviert.

Wiederholen von Titeln oder CDs — wiederholte Wiedergabe

Sie können alle CDs, ein Programm oder einen einzelnen Titel so oft wiedergeben, wie Sie möchten.

Wenn Sie die Wiedergabe wiederholen möchten, drücken Sie während oder vor der Wiedergabe die Taste REPEAT auf der Fernbedienung.

- Vergewissern Sie sich, daß der Betriebsmodus der Fernbedienung für die Bedienung des CD-Spielers eingestellt ist. Ist dies nicht der Fall, drücken Sie die Taste CD ► / || auf der Fernbedienung, und drücken Sie anschließend die Taste ■, bevor Sie REPEAT drücken.



Beispiel: Anzeige der gewählten Einstellung "REPEAT ALL"

- Wenn Sie die Taste mehrfach hintereinander drücken, ändert sich der Wiederholbetrieb folgendermaßen und wird im Hauptdisplay wie folgt angezeigt:

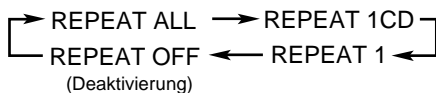

REPEAT ALL: Es werden alle Titel auf sämtlichen CDs oder alle Titel eines Programms (kontinuierlich oder in zufälliger Reihenfolge) wiederholt.

REPEAT 1CD*: Es werden alle Titel auf einer CD wiederholt.

REPEAT 1: Es wird ein Titel auf einer CD wiederholt.

REPEAT OFF: Der Wiederholbetrieb wird deaktiviert.

- * REPEAT 1CD kann nicht für die programmierte Wiedergabe und Wiedergabe in zufälliger Reihenfolge verwendet werden.



Wenn die Anlage in Betrieb ist, können Sie die wiederholte Wiedergabe mit Hilfe des Menüs aktivieren oder deaktivieren (weitere Informationen finden Sie auf Seite 63 unter "Einstellen der wiederholten Wiedergabe").

Sperren des CD-/MD-Auswurfs — CD-/MD-Verriegelung

Sie können den Auswurf von CDs und MD sperren und CDs bzw. MD verriegeln.

- Sie können diese Funktion nicht verwenden, solange die Displaydemonstration im Hauptdisplay angezeigt wird.

NUR an der Anlage:

So sperren Sie den CD-/MD-Auswurf

- 1 Drücken Sie die Taste ■, und halten Sie sie gedrückt, während sich die Anlage im Bereitschaftsbetrieb befindet.
- 2 Drücken Sie die Taste ▲ CD1.
"LOCKED" wird einen Augenblick angezeigt, und der Auswurf der eingelegten CDs und MD wird gesperrt.



- 3 Lassen Sie die Taste ■ wieder los.



Wenn Sie versuchen, eine gesperrte CD/MD auszuwerfen, geschieht folgendes

"LOCKED" wird angezeigt, um Sie zu informieren, daß die CD-/MD-Sperre aktiviert ist.

Wenn Sie die Sperre und Verriegelung von CDs und MD aufheben möchten, wiederholen Sie das oben beschriebene Verfahren.

"UNLOCKED" wird einen Augenblick in Schritt 2 angezeigt, und die eingelegten CDs und die eingelegte MD können wieder ausgeworfen werden.



Die Anlage wird eingeschaltet, nachdem die Verriegelung der CDs aufgehoben wurde.

Die CD-Lade wird möglicherweise ausgefahren. Hierbei handelt es sich nicht um eine Fehlfunktion der Anlage.

Wiedergeben von MDs

Es werden die Tasten und Regler verwendet, die in der nachstehenden Abbildung vergrößert dargestellt sind. Diese Tasten und Regler werden in diesem Abschnitt erläutert (Seite 28 – 32).

Fernbedienung

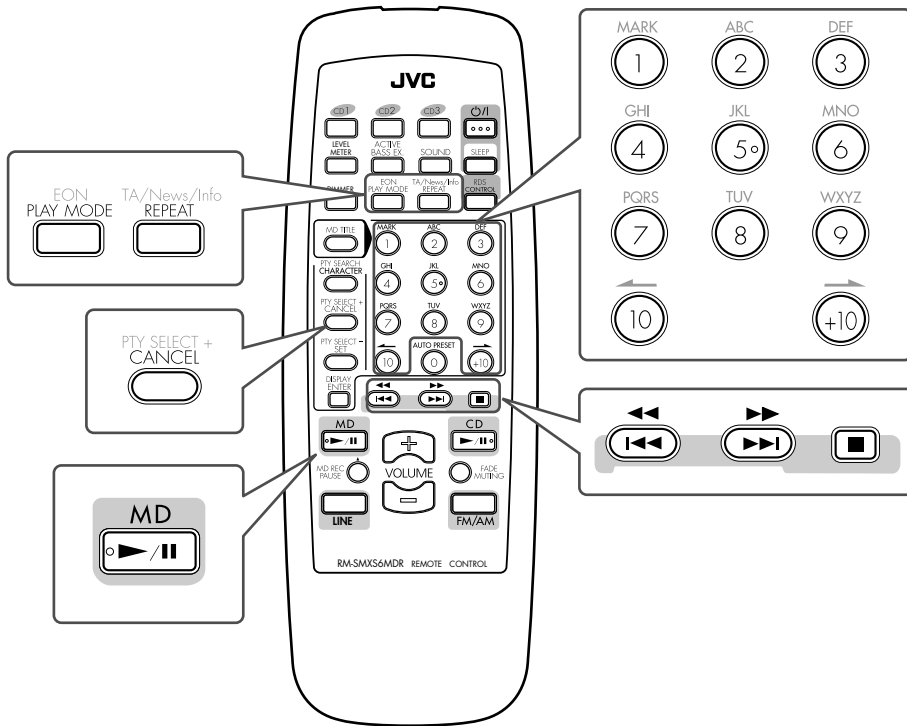

Hauptgerät

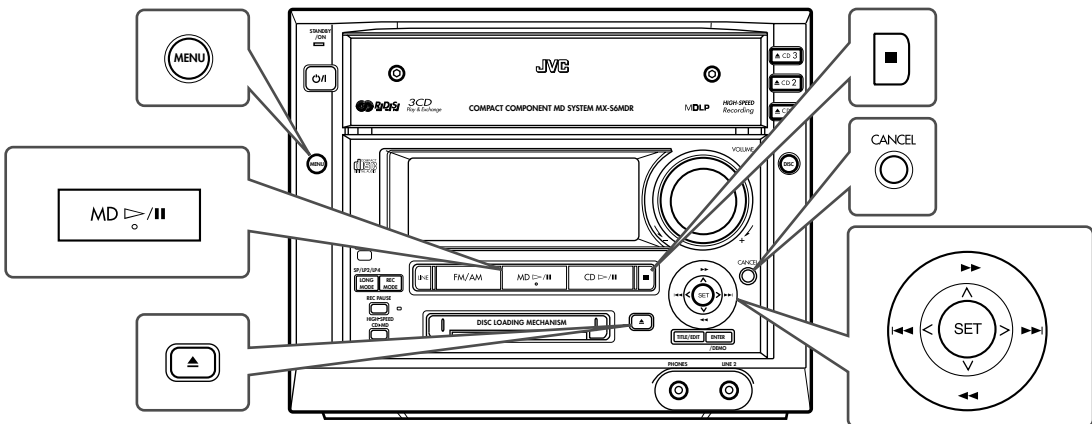

Wiedergeben der gesamten MD — Normale Wiedergabe

Sie können eine MD.

Schalten Sie die Anlage ein, bevor Sie eine MD einlegen. Andernfalls können Sie keine MD einlegen.

1 Legen Sie eine MD in den MD-Einschub ein.

Die MD wird automatisch eingezogen.

Die Anzeige des MD-Einschubs () des Displays schaltet sich ein.

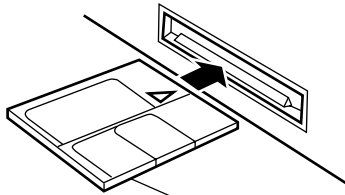

Legen Sie eine MD in der Richtung ein, die auf der MD gekennzeichnet ist.

Es wird folgendes angezeigt, wenn "MD" als Signalquelle aktiviert ist:

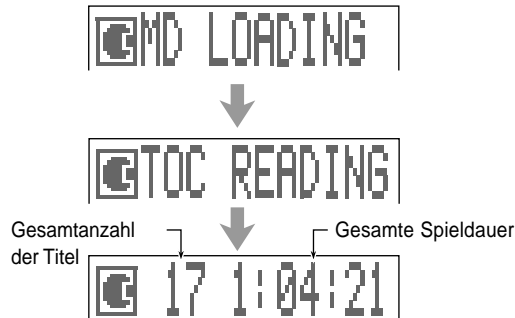

2 Drücken Sie die Taste MD ► / II.

Die Anzeige der Signalquelle MD () des Displays leuchtet, und die MD-Wiedergabe beginnt mit dem ersten Titel.

Die Anzeige des Aufnahmelängenmodus (SP/LP2/LP4)* des Displays schaltet sich ein.

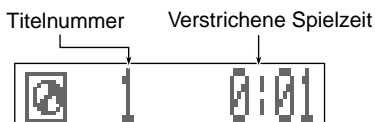

Um die Wiedergabe zu beenden, drücken Sie die Taste  der MD-Steuerung.

Um die MD zu entnehmen, müssen Sie die Taste  des MD-Recorders drücken.



Die MD oder der Titel besitzt einen Titel

Der Titel wird im unteren Bereich des Hauptdisplays angezeigt. (Wenn der Titel lang ist und nicht auf einmal angezeigt werden kann, läßt die Anlage den Titel rollen, um den gesamten Titel anzuzeigen.)



* Informationen über den Aufnahmelängenmodus

MDs werden im selben Aufnahmelängenmodus wiedergegeben, in dem sie aufgenommen wurden. Wenn die Wiedergabe einer MD beginnt, wird der Wiedergabemodus des aktuellen Titel im Display angezeigt.

SP : Diese Anzeige bezieht sich auf Titel, die mit diesem Gerät im Standardstereomodus aufgezeichnet wurden oder die durch einen mit MDLP* inkompatiblen MD-Recorder bespielt wurden.

LP2 : Diese Anzeige bezieht sich auf Titel, die im Stereoaufzeichnungsmodus mit doppelter Lauflänge aufgezeichnet wurde.

LP4 : Diese Anzeige bezieht sich auf Titel, die im Stereoaufzeichnungsmodus mit vierfacher Lauflänge aufgezeichnet wurde.

* MDLP ist ein neues Audiokompressionsverfahren (ATRAC3), das eine stereophone Aufnahme mit zweifacher (oder vierfacher) Lauflänge ermöglicht. Das Logo MDLP finden Sie auf MD-Recordern und -Spielern, die mit MDLP kompatibel sind. Auch MDs, die mit dem Verfahren ATRAC3 vorbespielt sind (hierzu gehören keine bespielbaren MDs), tragen dieses Logo.

MD-Grundbetrieb

Wenn Sie eine MD wiedergeben, können Sie folgende Operationen ausführen.





So unterbrechen Sie die Wiedergabe kurzfristig





Drücken Sie die Taste MD ► / II.

Um die Wiedergabe wiederaufzunehmen, drücken Sie erneut die Taste MD ► / II.



So suchen Sie eine bestimmte Stelle eines Titels während der Wiedergabe



Auf der Fernbedienung:

Drücken Sie die Taste  () oder  (), und halten Sie sie gedrückt.

-  () : Der Titel wird im schnellen Suchlauf vorwärts wiedergegeben.
-  () : Der Titel wird im schnellen Suchlauf rückwärts wiedergegeben.

An der Anlage:

Drücken Sie den Steuerregler nach oben () oder nach unten ().

- Nach oben () : Der Titel wird im schnellen Suchlauf vorwärts wiedergegeben.
- Nach unten () : Der Titel wird im schnellen Suchlauf rückwärts wiedergegeben.

So springen Sie zu einem anderen Titel

Auf der Fernbedienung:

Drücken Sie die Taste ►► (►►) oder ◀◀ (◀◀) mehrfach hintereinander.

- ►► (►►): Der Anfang des nächsten Titels oder der nachfolgenden Titel wird gesucht.
- ◀◀ (◀◀): Der Anfang des aktuellen Titels oder der vorherigen Titel wird gesucht.

An der Anlage:

Drücken Sie den Steuerregler mehrfach hintereinander nach rechts (►► >) oder nach links (◀◀ <), oder halten Sie ihn in der entsprechenden Richtung gedrückt.

- Nach rechts (►► >): Der Abtastlaser springt an den Anfang des nächsten Titels oder der folgenden Titel.
- Nach links (◀◀ <): Der Abtastlaser springt an den Anfang der aktuellen Titels oder der vorherigen Titel.

So springen Sie mit Hilfe der Zifferntasten direkt zu einem anderen Titel (NUR auf der Fernbedienung)

Wenn Sie die Zifferntasten drücken, können Sie den gewünschten Titel wiedergeben.

Beispiel: Drücken Sie die Zifferntaste 5, um Titel 5 zu wählen. Drücken Sie die Zifferntaste +10 und anschließend 5, um Titel 15 zu wählen. Drücken Sie die Zifferntaste +10 und anschließend 10, um Titel 20 zu wählen. Drücken Sie die Zifferntaste +10, +10, +10 und anschließend 2, um Titel 32 zu wählen.

Programmieren der Wiedergabereihenfolge der Titel — programmierte Wiedergabe

Sie können die Reihenfolge festlegen, in der die Titel wiedergegeben werden sollen, bevor Sie die Wiedergabe starten. Es können maximal 32 Titel programmiert werden.

Auf der Fernbedienung:

- 1 Legen Sie eine MD ein.
- 2 Drücken Sie die Taste MD ► / II und anschließend ■. "MD" wird als Signalquelle ausgewählt.
- 3 Drücken Sie die Taste PLAY MODE, bis "MD PROGRAM" im Hauptdisplay angezeigt wird. Die Anzeige PRGM wird ebenfalls eingeschaltet.



- Wenn Sie diese Taste mehrfach hintereinander drücken, ändert sich der Wiedergabebetrieb wie folgt:

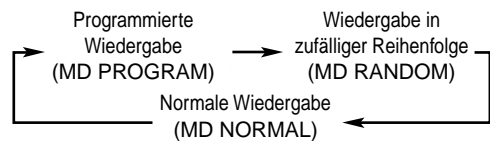

4 Drücken Sie die Zifferntasten, um die Titel auszuwählen.

- Informationen darüber, wie Sie die Zifferntasten verwenden, finden Sie links im Abschnitt "So springen Sie mit Hilfe der Zifferntasten direkt zu einem anderen Titel (NUR auf der Fernbedienung)".

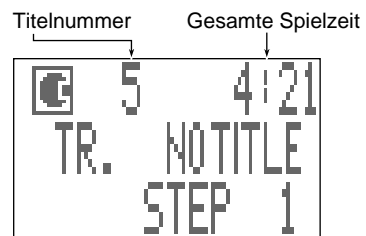

Beispiel: Titel 5 wird ausgewählt

- Wenn der ausgewählte Titel über einen Namen verfügt, wird er im mittleren Teil des Hauptdisplays angezeigt. (Wenn der Name zu lang ist und nicht insgesamt im Display angezeigt werden kann, führt die Anlage einen Bildlauf durch, um den gesamten Namen anzuzeigen.)

5 Drücken Sie die Taste MD ► / II.

Die Titel werden in der Reihenfolge wiedergegeben, die Sie programmiert haben.

An der Anlage:

Für die folgenden Bedienungsvorgänge müssen Sie das Menü verwenden. Allgemeine Informationen über das Menü finden Sie auf Seite 60 und 61.

- 1 Legen Sie eine MD ein.
- 2 Drücken Sie die Taste MD ► / II und anschließend ■. "MD" wird als Signalquelle ausgewählt.
- 3 Aktivieren Sie die programmierte Wiedergabe mit Hilfe des Menüs (siehe auch Seite 62).
 - 1) Drücken Sie die Taste MENU. "MENU" wird im Hauptdisplay angezeigt.
 - 2) Drücken Sie den Steuerregler nach unten (∨), um "MD (aktueller Wiedergabebetrieb*)" auszuwählen.

* Der aktuelle Wiedergabebetrieb — NORMAL, RANDOM oder PROGRAM — wird hinter "MD" im Hauptdisplay angezeigt.
 - 3) Drücken Sie den Steuerregler nach rechts (>) oder links (<), um "PROGRAM" auszuwählen.



4) Drücken Sie die Taste SET.

“MD PROGRAM” wird im Hauptdisplay angezeigt. Die Anzeige PRGM wird ebenfalls eingeschaltet.



4 Wählen Sie die Titel aus.

- 1) Drücken Sie den Steuerregler nach rechts (>) oder links (<), um die Titelnummer auszuwählen.
- 2) Drücken Sie die Taste SET.



Beispiel: Titel 5 wird ausgewählt.

- 3) Wiederholen Sie Schritt 1) und 2), um weitere Titel zu programmieren.

5 Drücken Sie die Taste MD ▷ / ▭.

Die Titel werden in der Reihenfolge wiedergegeben, die Sie programmiert haben.

Wenn Sie die Wiedergabe beenden möchten, drücken Sie die Taste ■.

Wenn Sie die programmierte Wiedergabe beenden möchten, wählen Sie vor oder nach der Wiedergabe einen anderen Wiedergabebetrieb (normale Wiedergabe oder Wiedergabe in zufälliger Reihenfolge) aus, indem Sie die Taste PLAY MODE auf der Fernbedienung drücken oder das Menü der Anlage verwenden (siehe Seite 62).

- Wenn Sie die Anlage ausschalten oder die MD auswerfen lassen, wird als Wiedergabebetrieb automatisch die normale Wiedergabe aktiviert.

So überprüfen Sie den Programminhalt

Bevor Sie die Wiedergabe starten, können Sie den Programminhalt überprüfen, indem Sie die Taste ◀◀ (◀◀) oder ▶▶ (▶▶) auf der Fernbedienung drücken.

- ◀◀ (◀◀): Die programmierten Titel werden in umgekehrter Programmierreihenfolge angezeigt.
- ▶▶ (▶▶): Die programmierten Titel werden in der programmierten Reihenfolge angezeigt.

So ändern Sie das Programm

Bevor Sie die Wiedergabe starten, können Sie den zuletzt programmierten Titel löschen, indem Sie die Taste CANCEL drücken. Wenn Sie die Taste mehrfach hintereinander drücken, wird der jeweils zuletzt programmierte Titel des Programms gelöscht.

Wenn Sie dem Programm weitere Titel hinzufügen wollen, bevor die Wiedergabe gestartet wird, brauchen Sie lediglich die Titelnummern zu wählen, die Sie hinzufügen möchten.

Um das gesamte Programm vor oder nach der Wiedergabe zu löschen, müssen Sie die Taste CANCEL der Anlage drücken und gedrückt halten, bis “MD PROGRAM ALL CLEAR” angezeigt wird.

- Wenn Sie die MD auswerfen oder das Gerät ausschalten, wird das gesamte Programm auch gelöscht.



Wenn Sie versuchen, einen 33. Schritt zu programmieren, wird “MD PROGRAM FULL” im Hauptdisplay angezeigt.



Wenn Ihre Eingabe ignoriert wird, haben Sie versucht, einen Titel zu programmieren, der auf der entsprechenden MD nicht existiert (beispielsweise Titel 14 einer MD, auf der nur 12 Titel vorhanden sind). Solche Eingaben werden ignoriert.



Die gesamte Spieldauer überschreitet 2 Stunden und 30 Minuten wird die Spielzeit nicht angezeigt. (“-- : --” wird statt dessen angezeigt.)

Wiedergeben in zufälliger Reihenfolge — Zufallswiedergabe

Die Titel aller eingelegten MDs werden in zufälliger Reihenfolge wiedergegeben.

Auf der Fernbedienung:

- 1 Legen Sie eine MD ein.
- 2 Drücken Sie die Taste MD ▷ / ▭ und anschließend ■. “MD” wird als Signalquelle ausgewählt.
- 3 Drücken Sie die Taste PLAY MODE, bis “MD RANDOM” im Hauptdisplay angezeigt wird. Die Anzeige RANDOM wird ebenfalls eingeschaltet.



- Wenn Sie diese Taste mehrfach hintereinander drücken, ändert sich der Wiedergabebetrieb wie folgt:

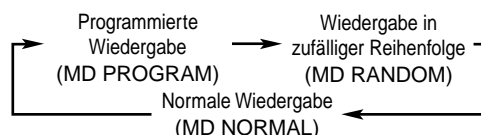

4 Drücken Sie die Taste MD ► / II.

Die Titel werden in zufälliger Reihenfolge wiedergegeben. Die Wiedergabe in zufälliger Reihenfolge wird beendet, wenn alle Titel einmal wiedergegeben wurden.

An der Anlage:

Für die folgenden Bedienungsvorgänge müssen Sie das Menü verwenden. Allgemeine Informationen über das Menü finden Sie auf Seite 60 und 61.

1 Legen Sie eine MD ein.

2 Drücken Sie die Taste MD ▷ / II und anschließend ■. "MD" wird als Signalquelle ausgewählt.

3 Aktivieren Sie die Wiedergabe in zufälliger Reihenfolge mit Hilfe des Menüs (siehe auch Seite 62).



- 1) Drücken Sie die Taste MENU. "MENU" wird im Hauptdisplay angezeigt.
- 2) Drücken Sie den Steuerregler nach unten (▼), um "MD (aktueller Wiedergabebetrieb*)" auszuwählen.
* Der aktuelle Wiedergabebetrieb — NORMAL, RANDOM oder PROGRAM — wird hinter "MD" im Hauptdisplay angezeigt.
- 3) Drücken Sie den Steuerregler nach rechts (>) oder links (<), um "RANDOM" auszuwählen.
- 4) Drücken Sie die Taste SET. "MD RANDOM" wird im Hauptdisplay angezeigt. Die Anzeige RANDOM wird ebenfalls eingeschaltet.



4 Drücken Sie die Taste MD ▷ / II.

Die Titel werden in zufälliger Reihenfolge wiedergegeben. Die Wiedergabe in zufälliger Reihenfolge wird beendet, wenn alle Titel einmal wiedergegeben wurden.

Wenn Sie den aktuell wiedergegebenen Titel überspringen möchten, drücken Sie die Taste ►►| (►►) auf der Fernbedienung, oder drücken Sie den Steuerregler nach rechts (►►| >).

- Sie können die vorherigen Titel nicht ansteuern, indem Sie die Taste |◀◀ (◀◀) auf der Fernbedienung oder den Steuerregler nach links (|◀◀ <) drücken.

Wenn Sie die Wiedergabe beenden möchten, drücken Sie die Taste ■.

Wenn Sie die Wiedergabe in zufälliger Reihenfolge beenden möchten,

wählen Sie vor oder nach der Wiedergabe einen anderen Wiedergabebetrieb (normale Wiedergabe oder programmierte Wiedergabe) aus, indem Sie die Taste PLAY MODE auf der Fernbedienung drücken oder das Menü der Anlage verwenden (siehe Seite 62).

- Wenn Sie die Anlage ausschalten oder die MD auswerfen lassen, wird als Wiedergabebetrieb automatisch die normale Wiedergabe aktiviert.
- Wenn Sie eine der Zifferntasten drücken, beginnt die normale Wiedergabe mit dem ausgewählten Titel.

Wiederholen von Titeln — wiederholte Wiedergabe

Sie können alle Titel, ein Programm oder einen einzelnen Titel so oft wiedergeben, wie Sie möchten.

Wenn Sie die Wiedergabe wiederholen möchten, drücken Sie während oder vor der Wiedergabe die Taste REPEAT auf der Fernbedienung.

- Vergewissern Sie sich, daß der Betriebsmodus der Fernbedienung für die Bedienung des MD-Recorders eingestellt ist. Ist dies nicht der Fall, drücken Sie die Taste MD ► / II auf der Fernbedienung, und drücken Sie anschließend die Taste ■, bevor Sie REPEAT drücken.



Beispiel: Anzeige der gewählten Einstellung "REPEAT ALL"

- Wenn Sie die Taste mehrfach hintereinander drücken, ändert sich der Wiederholbetrieb folgendermaßen und wird im Hauptdisplay wie folgt angezeigt:

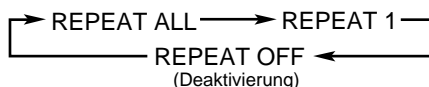

REPEAT ALL: Es werden alle Titel der MD (normale Wiedergabe oder Wiedergabe in zufälliger Reihenfolge) oder alle Titel des Programms wiederholt.

REPEAT 1: Es wird ein Titel wiederholt.

REPEAT OFF: Der Wiederholbetrieb wird deaktiviert.



Wenn die Anlage in Betrieb ist, können Sie die wiederholte Wiedergabe mit Hilfe des Menüs aktivieren oder deaktivieren (weitere Informationen finden Sie auf Seite 63 unter "Einstellen der wiederholten Wiedergabe").

So sperren Sie den CD-/MD-Auswurf — CD-/MD-Verriegelung

Sie können den Auswurf von CDs und MD sperren und CDs bzw. MD verriegeln.

Weitere Einzelheiten finden Sie auf Seite 27.

Aufnahmen von MDs

Es werden die Tasten und Regler verwendet, die in der nachstehenden Abbildung vergrößert dargestellt sind. Diese Tasten und Regler werden in diesem Abschnitt erläutert (Seite 33 – 40).

Zu Aufnahmezwecken sollten Sie hauptsächlich die Tasten und Regler der Anlage verwenden.

Hauptgerät

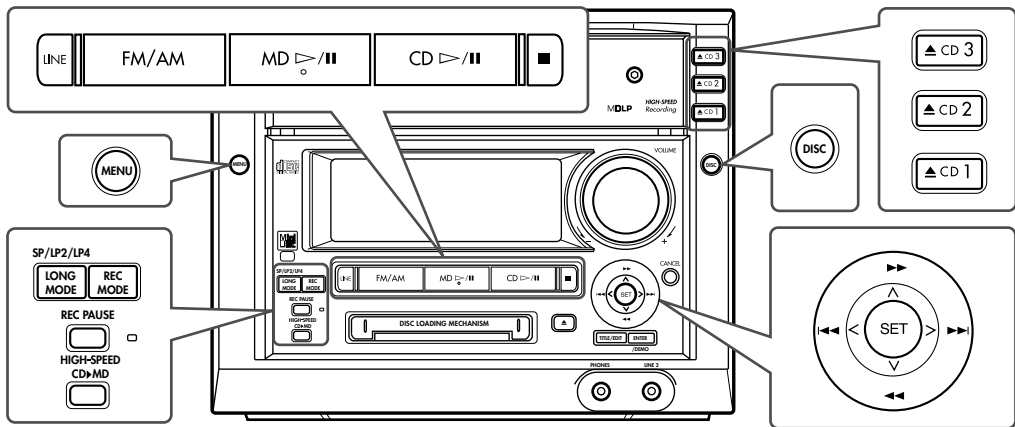

Fernbedienung

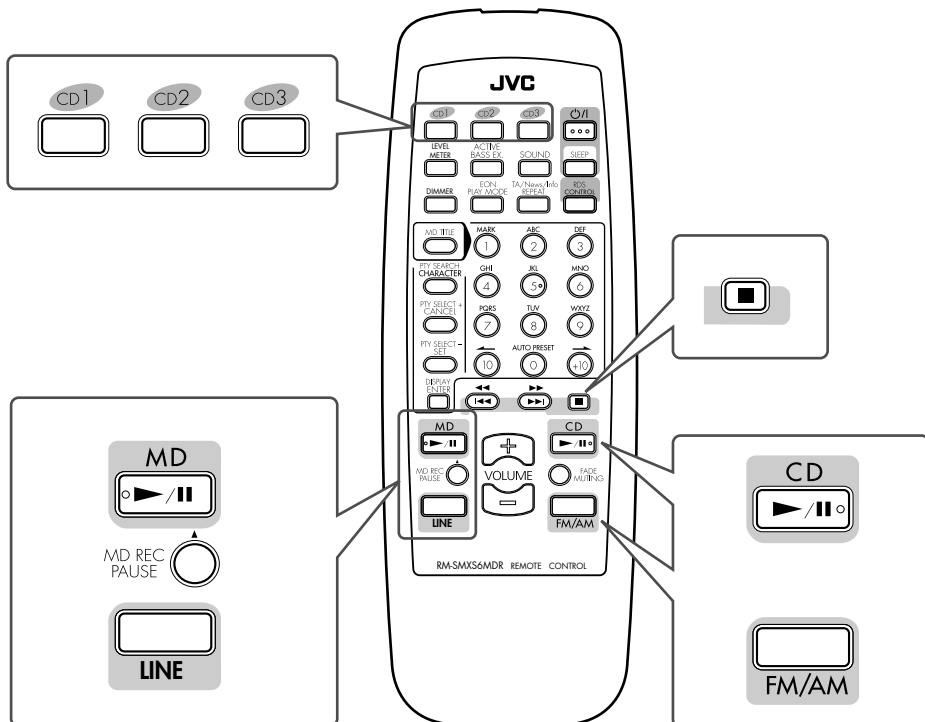

Wissenswertes vor Aufnahmebeginn

- Mit dem Abtastfrequenzwandler, der in den MD-Recorder eingebaut ist, können Sie eine digitale Signalquelle aufzeichnen, wenn deren Abtastfrequenz 32 kHz, 44,1 kHz oder 48 kHz beträgt. Wenn keine Signalquelle an die Buchsen DIGITAL IN angeschlossen ist oder die Abtastfrequenz des angeschlossenen Geräts nicht 32 kHz, 44,1 kHz oder 48 kHz beträgt, wird "DIGITAL IN UNLOCK" im Hauptdisplay angezeigt (es ist keine Aufnahme möglich).
- Sie können nicht die kompletten Dolby Digital-, DTS Digital Surround- oder MPEG Multichannel-Signale über die Buchsen DIGITAL IN aufzeichnen.
- Wenn Sie Aufnahmen auf eine teilweise bespielte MD überspielen, wird der Inhalt der MD weder gelöscht noch überschrieben. Die Aufnahme wird gleich hinter dem zuletzt aufgenommenen Titel fortgesetzt. Wenn Sie eine MD ganz neu bespielen wollen, müssen Sie den Inhalt der MD zuvor löschen (Informationen über die "Funktion ALL ERASE" finden Sie auf Seite 46).
- Wenn eine MD vollständig bespielt ist, wird die Aufnahme automatisch beendet.
- Der Aufnahmepegel wird automatisch richtig eingestellt (dies gilt nicht, wenn Aufnahmen über Geräte durchgeführt werden, die an die Buchsen LINE 1 und LINE 2 angeschlossen sind). Die Stellung des Reglers VOLUME beeinflusst die Aufnahmen nicht. Sie können folglich die Lautstärke und den Klang bei der Wiedergabe wunschgemäß einstellen, ohne daß der Aufnahmepegel beeinflusst wird.
- Während der Aufnahme können Sie verschiedene Klangbetriebsarten und/oder die aktive Baßanhebung über die Lautsprecher und Kopfhörer hören, diese werden jedoch nicht auf MD aufgezeichnet (siehe Seite 12 und 13).

Informationen über Titelmarkierungen

Wenn Sie eine MD wiedergeben, können Sie die einzelnen Titeln ansteuern. Dies ist möglich, weil am Anfang jedes Titels eine Markierung aufgezeichnet wird, mit der der Titel angesteuert werden kann. Diese Markierung wird "Titelmarkierung" genannt, und der Teil zwischen zwei benachbarten Titelmarkierungen wird "Titel" genannt.

- **Wenn Sie Aufnahmen von einer analogen Quelle überspielen, also beispielsweise UKW- oder MW/LW-Sendungen,** wird keine Titelmarkierung aufgezeichnet. Wenn Sie diese MD wiedergeben, bedeutet dies, daß der MD-Recorder die gesamte Aufnahme als einen Titel (Titel 1) ansieht. Sie können die verschiedenen Titel in diesem Fall nicht direkt anwählen oder zwischen den einzelnen Titeln hin- und herschalten.

Wenn jedoch eine Leerstelle von 3 Sekunden Länge oder mehr eingefügt wird, sieht der Recorder diese als Leerstelle zwischen zwei Titeln an und setzt folglich eine Titelmarkierung.

Wenn Sie beim Aufzeichnen einer analogen Signalquelle manuell eine Titelmarkierung einfügen möchten, drücken Sie zu dem Zeitpunkt, an dem Sie eine Titelmarkierung einfügen möchten, SET am Gerät.

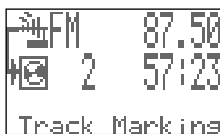

Beispiel: Die Taste SET wurde bei der Aufzeichnung einer UKW-Sendung gedrückt.

Wenn Sie eine Titelmarkierung nach Abschluß der Aufnahme einfügen wollen, können Sie die Funktion DIVIDE verwenden (siehe Seite 43).

So vermeiden Sie, daß wichtige Aufnahmen gelöscht werden

Beispielbare MDs verfügen über einen Löschschutz, so daß wichtige Aufnahmen nicht zufällig gelöscht werden können. Wenn Sie die Aufnahme oder Bearbeitung abgeschlossen haben, schieben Sie die Löschschutzzunge nach rechts, so daß eine Öffnung freigelegt wird. Diese Zunge befindet sich auf einer Seitenfläche. Neuaufnahmen oder Bearbeitungen sind jetzt nicht mehr möglich. ("DISC PROTECTED" im Hauptdisplay angezeigt wird während Sie eine MD bespielen wollen).

Um Neuaufnahmen oder Bearbeitungen durchführen zu können, schieben Sie die Löschschutzzunge wieder in die geschlossene Position zurück.

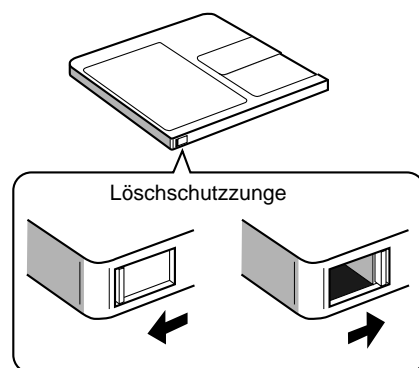

Aufnahme/Bearbeitung möglich

MD ist schreibgeschützt: Aufnahme/Bearbeitung ist nicht möglich



Wenn "PLAYBACK DISC" im Hauptdisplay angezeigt wird, während Sie eine MD bespielen wollen,

bedeutet dies, daß die MD nur wiedergegeben, aber nicht bespielt werden kann.

Stereophone Aufnahmen in Überlänge (MDLP)

Bei konventionellen MD-Recordern war es bislang nur möglich, monophone Aufnahmen mit doppelter Lauflänge durchzuführen, aber mit diesem Gerät können Sie stereophone Aufnahme mit doppelter oder vierfacher Lauflänge durchführen.

Diese Funktion können Sie für jedes Aufnahmeverfahren verwenden, das mit diesem Gerät möglich ist. Auf einer einzigen MD können Titel mit verschiedenen Aufnahmelängenmodi (LONG MODE — SP: Aufnahmen mit Standardlänge, LP2: Aufnahmen mit doppelter Lauflänge, LP4: Aufnahmen mit vierfacher Lauflänge) aufgenommen werden.

Wenn Sie eine Aufnahme mit dieser Funktion durchführen möchten, führen Sie das nachstehend beschriebene Standardverfahren durch:

- 1 Prüfen Sie die verbleibende Aufnahmezeit der MD, die Sie für die Aufnahme verwenden möchten (weitere Informationen finden in der rechten Spalte unter "So prüfen Sie die Restaufnahmezeit").
- 2 Drücken Sie die Taste LONG MODE, um den gewünschten Aufnahmelängenmodus auszuwählen (LONG MODE — SP/LP2/LP4).

- Wenn Sie diese Taste mehrfach hintereinander drücken, ändert sich der Aufnahmelängenmodus wie folgt, und im Display leuchtet die entsprechende Anzeige:

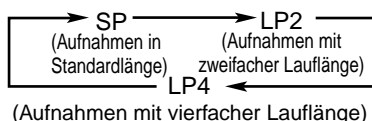

- SP:** Diese Abkürzung steht für Aufnahmen mit Standardlänge. Die Aufnahmezeit ist so lang, wie auf der MD-Verpackung angegeben.
- LP2:** Diese Abkürzung steht für Aufnahmen mit doppelter Lauflänge. Die Aufnahmezeit ist doppelt so lang, wie auf der MD-Verpackung angegeben.
- LP4:** Diese Abkürzung steht für Aufnahmen mit vierfacher Lauflänge. Die Aufnahmezeit ist viermal so lang, wie auf der MD-Verpackung angegeben.

- 3 Drücken Sie gegebenenfalls die Taste REC MODE, um das Aufnahmeverfahren auszuwählen.
 - 4 Starten Sie die Aufnahme.
- Ausführliche Informationen finden Sie auf den folgenden Seiten. Dort werden die eigentlichen Aufnahmeverfahren beschrieben.

DENKEN SIE BITTE AN FOLGENDES: Prüfen Sie die Restaufnahmezeit der MDs, bevor Sie die Aufnahme starten.

Die Restaufnahmezeit der MDs wird auf der Grundlage des aktuell ausgewählten Aufnahmelängenmodus (SP/LP2/LP4) berechnet und angezeigt. Bevor Sie die Aufnahme starten oder die Aufnahmeschaltuhr verwenden, prüfen Sie die Restaufnahmezeit der MD für jeden Aufnahmelängenmodus (SP/LP2/LP4), und wählen Sie den optimalen Aufnahmelängenmodus aus.

So prüfen Sie die Restaufnahmezeit

- 1 Legen Sie eine MD ein, die bespielt werden soll.
- 2 Wählen Sie eine beliebige Signalquelle außer "MD".
- 3 Drücken Sie die Taste LONG MODE, um den Aufnahmelängenmodus auszuwählen (SP/LP2/LP4).
- 4 Drücken Sie die Taste REC PAUSE (oder MD REC PAUSE auf der Fernbedienung). Das Gerät wechselt in den Aufnahmepausenmodus. Die Titelnummer, die aufgezeichnet wird, und die **Restaufnahmezeit werden im Hauptdisplay angezeigt**.
- 5 Drücken Sie die Taste ■, um die Aufnahmepause zu beenden, nachdem Sie sich über die Restaufnahmezeit informiert haben. Jetzt können Sie die Aufnahme durchführen oder die Aufnahmeschaltuhr programmieren.

Wenn Sie die Restaufnahmezeit für andere Aufnahmelängenmodi prüfen möchten, wiederholen Sie Schritt 3 bis 5.

Vorsichtsmaßnahmen für Stereoaufnahmen mit Überlänge

Nachdem Sie mit diesem Gerät Stereoaufnahmen im zweifachen oder vierfachen Lauflängenmodus durchgeführt haben, achten Sie auf folgendes:

- Titel, die im zweifachen oder vierfachen Lauflängenmodus aufgezeichnet wurden, können nur mit einem MDLP-kompatiblen Gerät wiedergegeben werden. Anderenfalls wird "LP:" vor einem Titel angezeigt, und beim Abspielen wird kein Ton wiedergegeben.
- Wenn Sie Titel auf einer MD bearbeiten, können Sie Titel (mit der Funktion JOIN) nicht kombinieren, die mit unterschiedlichen Aufnahmelängenmodi (SP/LP2/LP4) aufgezeichnet wurden.



Weitere Informationen über MDLP

- Mit diesem Gerät können Sie keine monophonen Aufnahmen im zweifachen oder vierfachen Aufnahmelängenmodus durchführen.
- Die Klangqualität nimmt mit zunehmender Aufnahmelänge ab: bei LP2 ein wenig und bei LP4 stark. Es empfiehlt sich, für Aufnahmen den SP-Modus zu verwenden, um die beste Klangqualität zu erzielen.

Informationen über Hochgeschwindigkeitsaufnahmen

Es bestehen bestimmte Einschränkungen, die bei Hochgeschwindigkeitsaufnahmen (welche die normale Aufnahme­geschwindigkeit übersteigen) aus urheberrechtlichen Gründen eingehalten werden müssen. (HCMS: siehe Seite 69).

Dieses Gerät wurde so entwickelt, daß ein Titel, der mit hoher Geschwindigkeit von CD überspielt wurde, erst dann wieder erneut aufgenommen werden kann, wenn seit der vorherigen Aufnahme 74 Minuten verstrichen sind.

Wenn Sie versuchen, denselben Titel vor Ablauf von 74 Minuten aufzuzeichnen, wird die Aufnahme abgebrochen, und im Display wird als Warnhinweis "HCMS CANNOT COPY" angezeigt.



Die Restzeit, die noch verstreichen muß, bis eine erneute Aufnahme möglich ist, wird anschließend im Hauptdisplay angezeigt.

Wenn dieser Fall eintritt, drücken Sie die Taste ■, nachdem die Restzeit angezeigt wurde. Die Wiedergabe der CD wird beendet.

DENKEN SIE BITTE AN FOLGENDES: Wenn Sie versuchen, ein Programm mit höherer Geschwindigkeit aufzunehmen, in dem derselbe Titel zweimal vorkommt, wird die Aufnahme am Anfang der zweiten Aufnahme desselben Titels abgebrochen. ("HCMS CANNOT COPY" wird im Hauptdisplay angezeigt.)



Hochgeschwindigkeitsaufnahmen

Sie können keine Signalquelle wiedergeben und aus diesem Grund auch die Lautstärke nicht ändern. ("CANNOT LISTEN!" wird angezeigt, wenn Sie dennoch versuchen, die Lautstärke zu ändern.)

Aufnahmen einer beliebigen Signalquelle — Standardaufnahme

Das folgende Aufnahmeverfahren kann für eine beliebige Signalquelle durchgeführt werden:

1 Legen Sie eine beispielbare MD in den MD-Einschub ein.

2 Wählen Sie die Signalquelle aus.

• Aufnehmen von CDs:

An der Anlage: Drücken Sie die Taste DISC, um eine CD auszuwählen, und drücken Sie CD ▷ / ■ und anschließend ■.

Auf der Fernbedienung: Drücken Sie die Taste CD1, CD2 oder CD3, um eine CD auszuwählen, die Sie überspielen möchten, und drücken Sie anschließend die Taste ■.

• Aufzeichnen einer UKW-/MW-/LW-Sendung:

Drücken Sie die Taste FM/AM, und stellen Sie anschließend den gewünschten Sender ein.

• Aufnehmen von einem externen Gerät:

Drücken Sie die Taste LINE mehrfach hintereinander, bis das gewünschte externe Gerät ausgewählt ist.

Wenn Sie die aufzuzeichnende Signalquelle das Gerät ist, das entweder an die Buchsen LINE 1 oder an die Buchse LINE 2 angeschlossen ist, können Sie den Audioeingangsspegel einstellen. Weitere Informationen finden Sie auf Seite 65 unter "Auswählen des Audioeingangsspegels".

3 Drücken Sie gegebenenfalls die Taste LONG MODE an der Anlage.

Der Aufnahmelängenmodus ändert sich wie folgt:

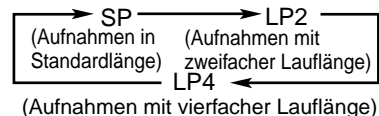

• Informationen über den Aufnahmelängenmodus finden Sie auf Seite 35 unter "Stereophone Aufnahmen in Überlänge (MDLP)".

4 Drücken Sie die Taste REC PAUSE an der Anlage (oder MD REC PAUSE auf der Fernbedienung).

Die Anzeigelampe REC PAUSE an der Anlage beginnt zu blinken.

5 Drücken Sie die Taste MD ▷ / ■.

Die Anzeigelampe REC PAUSE blinkt nicht mehr, sondern leuchtet kontinuierlich, und die Aufnahme beginnt.

• Eine UKW-/MW-/LW-Sendung wird aufgezeichnet:
Die Sendefrequenz wird als Titelname aufgezeichnet.

6 Aufzeichnen einer CD:

Drücken Sie die Taste CD ▷ / II.

Aufnehmen von externen Geräten:

Starten Sie die Wiedergabe.

- Weitere Einzelheiten entnehmen Sie bitte der Bedienungsanleitung, die zum Lieferumfang des entsprechenden Geräts gehört.

Wenn Sie die Aufnahme kurzfristig anhalten möchten, drücken Sie erneut die Taste REC PAUSE (oder MD REC PAUSE).

Wenn Sie die Aufnahme fortsetzen möchten, drücken Sie die Taste MD ▷ / II. (Eine Titelmаркиering wird gesetzt, wenn die Aufnahme fortgesetzt wird.)

Wenn sie die Aufnahme beenden möchten, drücken Sie die Taste ■. "WRITING" blinkt einen Augenblick lang.

- Wenn eine Aufnahme von CD durchgeführt wird, werden sowohl der CD-Spieler als auch der MD-Recorder gestoppt.



Aufnahmen von CD mit dem Standardaufnahmeverfahren

Möglicherweise werden zwei Titelmаркиierungen am Anfang der Aufnahme aufgezeichnet. Wenn dieser Fall eintritt, kombinieren Sie die beiden Titelmаркиierungen mit Hilfe der Funktion JOIN, die auf Seite 44 beschrieben wird.



Sie können praktischere und einfachere Aufnahmeverfahren verwenden

- Informationen über das Überspielen von CDs finden Sie weiter unten unter "Aufnahmen von CDs — Synchronaufnahme".
- Informationen über Aufnahmen von externen Geräten finden Sie auf Seite 40 unter "Aufnahmen von externen Geräten — Signalsynchronaufnahme".

Aufnahmen von CDs — Synchronaufnahme

Ihnen stehen drei Verfahren zur Verfügung, um CDs auf eine MD zu überspielen.

Wenn Sie diese Synchronaufnahmeverfahren verwenden, können Sie die CD-Wiedergabe und MD-Aufnahme gleichzeitig starten.

- **Synchronaufnahme aller CDs** — Es werden alle CDs kontinuierlich (kontinuierliche Wiedergabe) oder in zufälliger Reihenfolge (Wiedergabe in zufälliger Reihenfolge) oder in programmierter Reihenfolge (programmierte Wiedergabe) aufgezeichnet.
- **Synchronaufnahme einer CD** — Eine gesamte CD wird aufgezeichnet.
- **Aufnahme des ersten Titels** — Der erste Titel jeder CD wird aufgezeichnet.

Für die einzelnen Aufnahmeverfahren können Sie die Aufnahmegeschwindigkeit auswählen: entweder hohe oder normale Geschwindigkeit.

Synchronaufnahme aller CDs

■ Verwenden der Taste HIGH-SPEED CD ► MD der Anlage

Hierbei handelt es sich um die einfachste Möglichkeit, CDs zu überspielen.

1 Legen Sie eine beispielbare MD in den MD-Einschub ein.

2 Bereiten Sie die CDs vor.

- Nachdem Sie die CDs eingelegt haben, drücken Sie die Taste CD ▷ / II und anschließend die Taste ■, bevor Sie zum nächsten Schritt übergehen.
- Sie können je nach Wunsch ein Programm erstellen (siehe Seite 24) oder die Wiedergabe in zufälliger Reihenfolge auswählen (siehe Seite 26). In diesem Fall können Sie die Start-CD nicht auswählen → Fahren Sie mit Schritt 4 fort.

3 Drücken Sie die Taste DISC, um die CD auszuwählen, mit der die Aufnahme beginnen soll.

- Vergewissern Sie sich, daß die richtige CD-Nummeranzeige im Display leuchtet.

4 Drücken Sie gegebenenfalls die Taste LONG MODE an der Anlage.

Der Aufnahmelängenmodus ändert sich wie folgt:

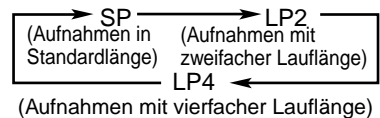

- Informationen über den Aufnahmelängenmodus finden Sie auf Seite 35 unter "Stereophone Aufnahmen in Überlänge (MDLP)".

5 Drücken Sie die Taste HIGH-SPEED CD ► MD.

Die Anzeigelampe REC PAUSE an der Anlage schaltet sich ein, und die Aufnahme wird gestartet.

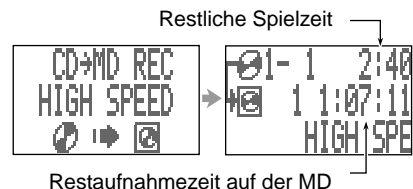

Restaufnahmezeit auf der MD

Nachdem alle eingelegten CDs aufgezeichnet worden sind, wird die Aufnahme beendet.

Sowohl der CD-Spieler als auch der MD-Recorder werden automatisch gestoppt.

Wenn sie die Aufnahme beenden möchten, drücken Sie die Taste ■. "WRITING" blinkt einen Augenblick lang. Sowohl der CD-Spieler als auch der MD-Recorder werden gestoppt.

So nehmen Sie einen einzelnen Titel während der Wiedergabe oder Pausenschaltung auf

Drücken Sie die Taste HIGH-SPEED CD ► MD, während der CD-Titel, den Sie aufzeichnen möchten, wiedergegeben wird oder auf Wiedergabepause geschaltet ist.

Die Wiedergabe des CD-Titels wird abgebrochen, und derselbe Titel wird erneut von vorn wiedergegeben. Jetzt beginnt der MD-Recorder mit der Aufnahme des CD-Titels.

- Nach Aufzeichnung des Titels werden sowohl der CD-Spieler als auch der MD-Recorder gestoppt.

■ Verwenden der Taste REC MODE der Anlage

Sie können die Aufnahmegeschwindigkeit auswählen: hohe oder normale Geschwindigkeit.

1 Legen Sie eine beispielbare MD in den MD-Einschub ein.

2 Bereiten Sie die CDs vor.

- Nachdem Sie die CDs eingelegt haben, drücken Sie die Taste CD ▷ / || und anschließend die Taste ■, bevor Sie zum nächsten Schritt übergehen.
- Sie können je nach Wunsch ein Programm erstellen (siehe Seite 24) oder die Wiedergabe in zufälliger Reihenfolge auswählen (siehe Seite 26). In diesem Fall können Sie die Start-CD nicht auswählen → Fahren Sie mit Schritt 4 fort.

3 Drücken Sie die Taste DISC, um die CD auszuwählen, mit der die Aufnahme beginnen soll.

- Vergewissern Sie sich, daß die richtige CD-Nummeranzeige im Display leuchtet.

4 Drücken Sie gegebenenfalls die Taste LONG MODE an der Anlage.

Der Aufnahmelängenmodus ändert sich wie folgt:

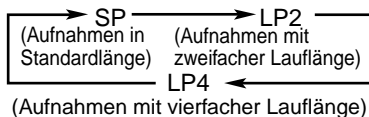

- Informationen über den Aufnahmelängenmodus finden Sie auf Seite 35 unter "Stereo-Aufnahmen in Überlänge (MDLP)".

5 Wählen Sie das Aufnahmeverfahren aus.

1) Drücken Sie die Taste REC MODE.

- Vergewissern Sie sich, daß "CD→MD" ausgewählt ist (bei Auswahl unterlegt angezeigt).



- 2) Drücken Sie den Steuerregler nach rechts (>) oder links (<), wenn Sie die Aufnahmegeschwindigkeit von normaler Geschwindigkeit in hohe Geschwindigkeit (HIGH) ändern möchten.

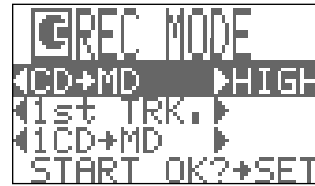

3) Drücken Sie SET.

Die Anzeigelampe REC PAUSE an der Anlage schaltet sich ein, und die Aufnahme wird gestartet.

Nachdem alle eingelegten CDs aufgezeichnet worden sind, wird die Aufnahme beendet.

Sowohl der CD-Spieler als auch der MD-Recorder werden automatisch gestoppt.

Wenn sie die Aufnahme beenden möchten, drücken Sie die Taste ■. "WRITING" blinkt einen Augenblick lang. Sowohl der CD-Spieler als auch der MD-Recorder werden gestoppt.

So nehmen Sie einen einzelnen Titel während der Wiedergabe oder Pausenschaltung auf

- 1 Drücken Sie die Taste REC MODE, während der CD-Titel, den Sie aufzeichnen möchten, wiedergegeben wird oder auf Wiedergabepause geschaltet ist.
- 2 Vergewissern Sie sich, daß "CD→MD" ausgewählt ist (bei Auswahl unterlegt angezeigt).
- 3 Drücken Sie den Steuerregler nach rechts (>) oder links (<), wenn Sie die Aufnahmegeschwindigkeit von normaler Geschwindigkeit in hohe Geschwindigkeit (HIGH) ändern möchten.
- 4 Drücken Sie SET.
Die Wiedergabe des CD-Titels wird abgebrochen, und derselbe Titel wird erneut von vorn wiedergegeben. Jetzt beginnt der MD-Recorder mit der Aufnahme des CD-Titels.
 - Nach Aufzeichnung des Titels werden sowohl der CD-Spieler als auch der MD-Recorder gestoppt.



Während der Synchronaufnahme aller CDs

Sie können die CDs auswechseln, die nicht wiedergegeben werden (siehe Seite 24).

Synchronaufnahme einer CD

- Es kann NUR die Taste REC MODE der Anlage verwendet werden.

Sie können eine gesamte CD auf eine MD überspielen.

1 Legen Sie eine beispielbare MD in den MD-Einschub ein.

2 Bereiten Sie eine CD vor.

- Legen Sie eine CD in eine der CD-Laden ein (CD 1, CD 2 oder CD 3), drücken Sie die Taste CD ▷ / ■ und anschließend die Taste ■, bevor Sie zum nächsten Schritt übergehen.

3 Drücken Sie die Taste DISC, um die CD auszuwählen, die Sie aufzeichnen möchten.

- Vergewissern Sie sich, daß die richtige CD-Nummeranzeige im Display leuchtet.

4 Drücken Sie gegebenenfalls die Taste LONG MODE an der Anlage.

Der Aufnahmelängenmodus ändert sich wie folgt:

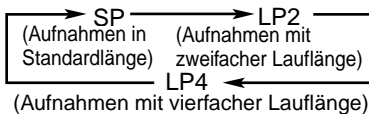

- Informationen über den Aufnahmelängenmodus finden Sie auf Seite 35 unter "Stereophone Aufnahmen in Überlänge (MDLP)".

5 Wählen Sie das Aufnahmeverfahren aus.

- 1) Drücken Sie die Taste REC MODE.
- 2) Drücken Sie den Steuerregler nach unten (∨), um "ICD→MD" auszuwählen.
- 3) Drücken Sie den Steuerregler nach rechts (>) oder links (<), wenn Sie die Aufnahmegeschwindigkeit von normaler Geschwindigkeit in hohe Geschwindigkeit (HIGH) ändern möchten.
- 4) Drücken Sie die Taste SET.

Die Anzeigelampe REC PAUSE an der Anlage schaltet sich ein, und die Aufnahme wird gestartet.

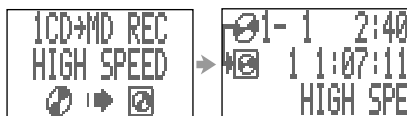

Beispiel: Die Hochgeschwindigkeitsaufnahme wird ausgewählt.

Wenn die gesamte CD aufgezeichnet ist, wird die Aufnahme beendet.

Sowohl der CD-Spieler als auch der MD-Recorder werden automatisch gestoppt.

Wenn sie die Aufnahme beenden möchten, drücken Sie die Taste ■. "WRITING" blinkt einen Augenblick lang. Sowohl der CD-Spieler als auch der MD-Recorder werden gestoppt.



Während der Synchronaufnahme einer CD

Die wiederholte Wiedergabe wird automatisch deaktiviert.

Aufnahme des ersten Titels

Mit dieser Funktion wird jeweils der erste Titel aller eingelegten CDs aufgezeichnet. Auf diese Weise können Sie zum Beispiel eine Übersicht über Ihre besten CDs anlegen.

■ Es kann NUR die Taste REC MODE der Anlage verwendet werden.

1 Legen Sie eine beispielbare MD in den MD-Einschub ein.

2 Bereiten Sie die CDs vor.

- Nachdem Sie die CDs eingelegt haben, drücken Sie die Taste CD ▷ / ■ und anschließend die Taste ■, bevor Sie zum nächsten Schritt übergehen.
- Legen Sie stets eine CD in die CD-Lade 1 ein. Geschieht dies nicht, können Sie diese Aufnahmefunktion nicht verwenden.

3 Drücken Sie gegebenenfalls die Taste LONG MODE an der Anlage.

Der Aufnahmelängenmodus ändert sich wie folgt:

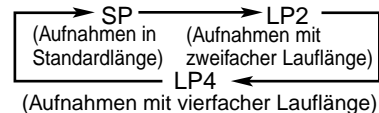

- Informationen über den Aufnahmelängenmodus finden Sie auf Seite 35 unter "Stereophone Aufnahmen in Überlänge (MDLP)".

4 Wählen Sie das Aufnahmeverfahren aus.

- 1) Drücken Sie die Taste REC MODE.
- 2) Drücken Sie den Steuerregler nach unten (∨), um "1st TRK" auszuwählen.
- 3) Drücken Sie den Steuerregler nach rechts (>) oder links (<), wenn Sie die Aufnahmegeschwindigkeit von normaler Geschwindigkeit in hohe Geschwindigkeit (HIGH) ändern möchten.
- 4) Drücken Sie die Taste SET.

Die Anzeigelampe REC PAUSE an der Anlage schaltet sich ein, und die Aufnahme wird gestartet.

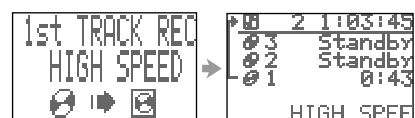

Nachdem der erste Titel der CD in CD-Lade 1 aufgezeichnet worden ist, wird der erste Titel der CD überspielt, die in CD-Lade 2 eingelegt ist. Die Aufnahme wird fortgesetzt, bis der erste Titel jeder eingelegten CD aufgezeichnet worden ist.

5 Drücken Sie bei den CDs, bei denen der erste Titel bereits aufgezeichnet wurde, die Taste zum Öffnen/Schließen (▲ CD1, ▲ CD2 oder ▲ CD3), um die CDs auszuwechseln.

- Sie können CDs auswechseln, um den ersten Titel von mehr als nur 3 CDs aufzuzeichnen.

Nachdem der erste Titel der letzten eingelegten CD aufgezeichnet worden ist, wird diese Aufnahmefunktion beendet.

Wenn sie die Aufnahme beenden möchten, drücken Sie die Taste ■. "WRITING" blinkt einen Augenblick lang. Sowohl der CD-Spieler als auch der MD-Recorder werden gestoppt.



Während der Aufnahme des ersten Titels

Die wiederholte Wiedergabe wird automatisch deaktiviert.

Aufnehmen von externen Geräten — Signalsynchronaufnahme

Bei diesem Aufnahmeverfahren kann die Aufnahme automatisch gestartet werden, sobald das Signal eines externen Geräts über die Buchsen LINE 1, die Buchse LINE 2 oder den Anschluß DIGITAL IN eingespeist wird. Die Signalsynchronaufnahme wird automatisch gestoppt, wenn länger als 30 Sekunden kein Audiosignal mehr eingespeist wird.

Wenn das Audiosignal über den Anschluß DIGITAL IN eingespeist wird, wird eine digitale Aufnahme durchgeführt.

1 Legen Sie eine beispielbare MD in den MD-Einschub ein.

2 Drücken Sie die Taste LINE mehrfach hintereinander, um das externe Gerät auszuwählen, dessen Audiosignal aufgezeichnet werden soll.

- Wenn Sie das Gerät, das an die Buchsen LINE 1 oder die Buchse LINE 2 angeschlossen ist, als Signalquelle auswählen, wird der Signaleingangspegel einen Augenblick lang angezeigt (auf Seite 65 finden Sie Hinweise zum Signaleingangspegel).

3 Drücken Sie gegebenenfalls die Taste LONG MODE an der Anlage.

Der Aufnahmelängenmodus ändert sich wie folgt:

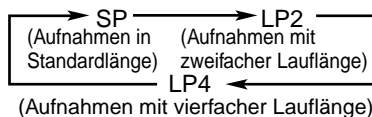

- Informationen über den Aufnahmelängenmodus finden Sie auf Seite 35 unter "Stereo-Aufnahmen in Überlänge (MDLP)".

4 Wählen Sie die Signalsynchronaufnahme aus.

1) Drücken Sie die Taste REC MODE.



2) Drücken Sie die Taste SET.

Die Anzeigelampe REC PAUSE an der Anlage beginnt zu blinken.



Beispiel: "LINE 1" wird als Signalquelle ausgewählt.

5 Starten Sie die Wiedergabe des externen Geräts.

Die Anzeigelampe REC PAUSE blinkt nicht mehr, sondern leuchtet kontinuierlich, und die Aufnahme beginnt automatisch.

Wenn sie die Aufnahme beenden möchten, drücken Sie die Taste ■. "WRITING" blinkt einen Augenblick lang.



Die Signalquelle, die aufgezeichnet werden soll, ist das Gerät, das entweder an die Buchsen LINE 1 oder an die Buchse LINE 2 angeschlossen ist

Sie können den Audioeingangspegel auswählen. Weitere Informationen finden Sie auf Seite 65 unter "Auswählen des Audioeingangspegels".



Die Aufnahme wird gestoppt oder beendet

Die Signalsynchronaufnahme wird automatisch deaktiviert.



Die Signalsynchronaufnahme funktioniert nicht ordnungsgemäß

Verwenden Sie das Standardaufnahmeverfahren (siehe Seite 36). Die Signalsynchronaufnahme wird automatisch gestartet, wenn dieses Gerät eingehende Audiosignale erkennt. Dies bedeutet, daß die Signalsynchronaufnahme nicht gestartet werden kann (oder sogar beendet wird), wenn die eingehenden Audiosignale zu schwach sind.



Es wird von einem DAT-Recorder als Signalquelle mit Signalsynchronaufnahme aufgezeichnet

Möglicherweise werden zwei Titelmarkierungen am Anfang der Aufnahme aufgezeichnet. Wenn dieser Fall eintritt, kombinieren Sie die beiden Titelmarkierungen mit Hilfe der Funktion JOIN, die auf Seite 44 beschrieben wird.

Bearbeiten von MDs

Es werden die Tasten und Regler verwendet, die in der nachstehenden Abbildung vergrößert dargestellt sind. Diese Tasten und Regler werden in diesem Abschnitt erläutert (Seite 41 – 46).

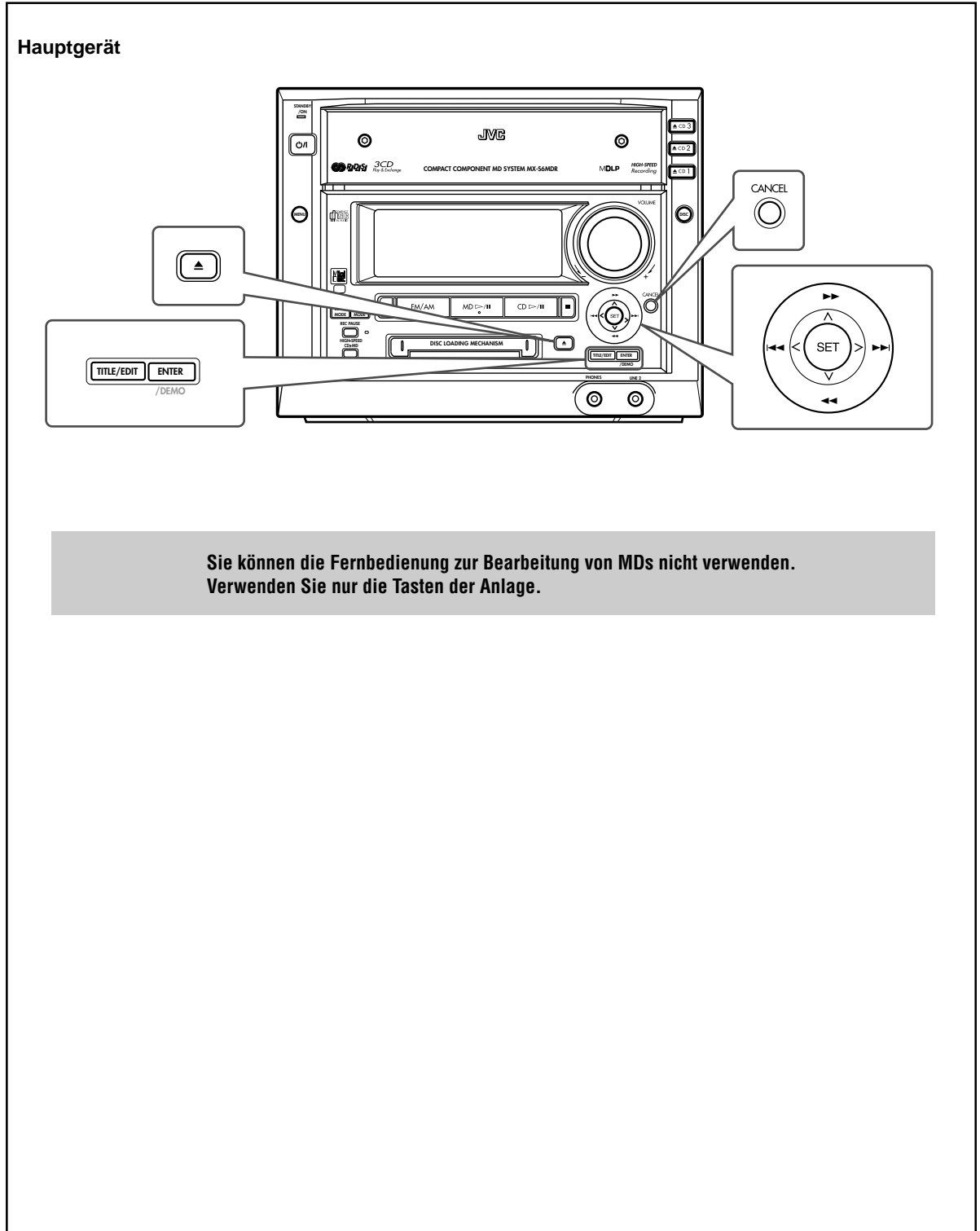

**Sie können die Fernbedienung zur Bearbeitung von MDs nicht verwenden.
Verwenden Sie nur die Tasten der Anlage.**

Vorstellen der Bearbeitungsfunktionen für MD

Es gibt vielfältige Bearbeitungsmöglichkeiten für bespielte MD. Sie können einen einzelnen Titel unterteilen, kombinieren, verschieben und löschen, die gesamte MD löschen, und Sie können mehrere Bearbeitungsfunktionen nach Bedarf kombinieren.

Unterteilen eines Titels (DIVIDE): Seite 43

Mit dieser Funktion können Sie einen Titel unterteilen, indem Sie an den gewünschten Punkten Titelmarkierungen einfügen.

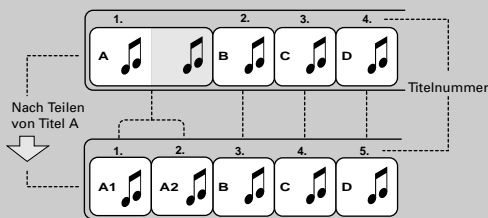

Kombinieren von Titeln (JOIN): Seite 44

Mit dieser Funktion können Sie zwei benachbarte Titel zu einem Titel kombinieren, indem Sie eine Titelmarkierung löschen.

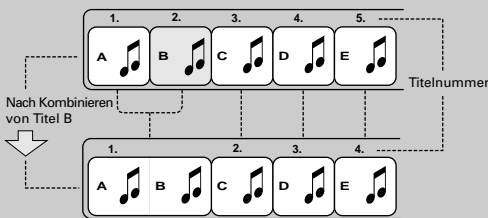

Verschieben eines Titels (MOVE): Seite 44

Mit dieser Funktion können Sie einen Titel verschieben, indem Sie die Titelnummern umordnen.

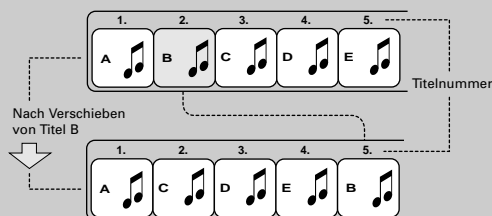

Löschen eines Titels (ERASE): Seite 45

Mit dieser Funktion werden die ausgewählten Titel gelöscht. Im Anschluß an den Löschvorgang werden die nachfolgenden Titel justiert, und die Titel werden automatisch neu nummeriert. Sie können maximal 15 Titel gleichzeitig löschen.

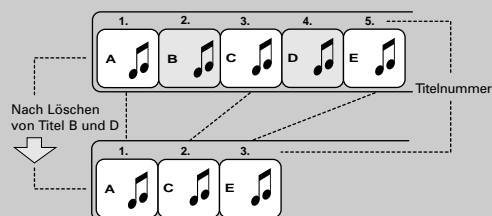

Löschen aller Titel (ALL ERASE): Seite 46

Mit dieser Funktion können Sie alle Daten auf der MD vollständig löschen.

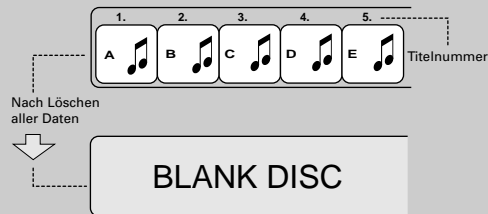

Löschen einer Titelpassage

Wenn Sie beispielsweise die Funktionen DIVIDE, ERASE und JOIN kombinieren, können Sie einen bestimmten Teil eines Titels löschen.

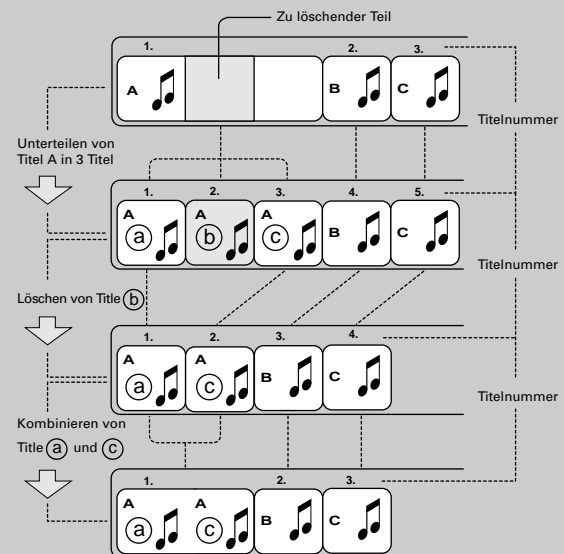

Wenn "PLAYBACK DISC" oder "DISC PROTECTED" beim Bearbeiten einer MD angezeigt wird, bedeutet dies, daß Sie diese MD nicht bearbeiten können.

Weitere Informationen finden Sie auf Seite 70.



Sie können MDs und/oder Titeln Namen zuweisen (siehe Seite 48).

Sie können einem Titel oder einer MD einen Namen zuweisen. Sobald ein Name gespeichert worden ist, wird er später bei der Wiedergabe angezeigt.

Jeder Name kann aus maximal 61 Zeichen bestehen und sich aus Buchstaben (Großbuchstaben und Kleinbuchstaben), Symbolen und Zahlen zusammensetzen.

Funktion DIVIDE

Mit dieser Funktion können Sie einen Titel in zwei separate Titel unterteilen. Diese Funktion ist nützlich, wenn Sie beispielsweise Titelmarkierungen an bestimmten Punkten innerhalb eines Titels einfügen oder eine Aufnahme trennen wollen.

- Um einen Bearbeitungsprozeß zu beenden, können Sie jederzeit die Taste TITLE/EDIT drücken.

1 Legen Sie eine MD, die Sie bearbeiten möchten, in den MD-Ladeschacht ein.

- Die Anlage benötigt etwa 5 Sekunden, um das Inhaltsverzeichnis (TOC-Inhalt) der eingelegten MD zu lesen. Solange die Anlage das Inhaltsverzeichnis liest, können Sie nicht zum nächsten Schritt übergehen.

2 Drücken Sie die Taste TITLE/EDIT.

“MD” wird als Signalquelle ausgewählt.

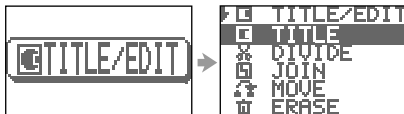

- Wenn “DIVIDE” nicht angezeigt wird, kann der Titel nicht unterteilt werden.

3 Drücken Sie den Steuerregler nach unten (∨), um “DIVIDE” auszuwählen (bei Auswahl unterlegt angezeigt), und drücken Sie anschließend SET.

Der erste Titel (oder der aktuelle Titel) wird wiedergegeben.

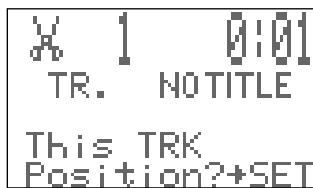

4 Drücken Sie den Steuerregler nach rechts (>) oder links (<), um den Titel auszuwählen, der unterteilt werden soll.

Der gewählte Titel wird wiedergegeben.

Beispiel: Titel 5 sollte unterteilt werden

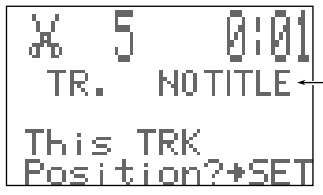

Wenn der Titel einen Namen hat, wird er hier angezeigt.

- Wenn Sie den Steuerregler nicht nach rechts (▶▶|>) oder nach links (|◀◀<) drücken, wird derselbe Titel wiederholt wiedergegeben.
- Sie können den Steuerregler nach oben (▶▶ ^) oder unten (◀◀ ∨) drücken und gedrückt halten, um den Unterteilungspunkt zu suchen.

5 Drücken Sie die Taste SET, wenn Sie den Punkt finden, an dem Sie den Titel unterteilen wollen.

Der MD-Recorder wiederholt den gewählten Punkt. An diesen Punkt schließt sich eine 3 Sekunden lang Leerstelle an.

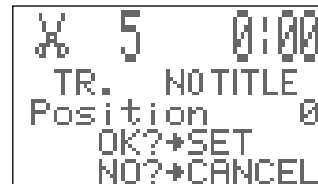

- Wenn Sie mit dem Unterteilungspunkt zufrieden sind, fahren Sie mit Schritt 7 fort.
- Wenn Sie mit dem Unterteilungspunkt nicht zufrieden sind, fahren Sie mit dem nächsten Schritt fort.

6 Drücken Sie den Steuerregler nach rechts (>) oder nach links (<), um den Unterteilungspunkt genau zu justieren.

- Sie können den Unterteilungspunkt maximal um ±128 verschieben. Dieser Bereich (±128) entspricht in etwa ±8 Sekunden vom ursprünglichen Punkt (Position 0).

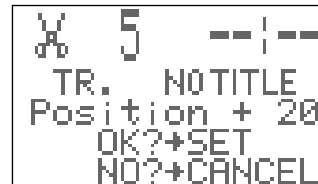

Beispiel: Verstellen des Punkts um +20

Wenn Sie den Steuerregler nicht mehr halten, wiederholt der MD-Recorder den neu gewählten Unterteilungspunkt.

- Sobald Sie die richtige Position gefunden haben, fahren Sie mit dem nächsten Schritt fort.
- Wenn Sie den Unterteilungspunkt löschen wollen, drücken Sie die Taste CANCEL, und wählen Sie anschließend den richtigen Unterteilungspunkt.

7 Drücken Sie die Taste SET.



8 Drücken Sie die Taste ENTER/DEMO, um den Bearbeitungsvorgang abzuschließen.

“EDITING” wird einen Augenblick lang angezeigt, anschließend blinkt “WRITING”, während die Änderungen, die Sie vorgenommen haben, auf die MD geschrieben werden.

Wie Sie die unterteilten Titel wieder kombinieren können, wird in der Beschreibung der Funktion JOIN erläutert.

Funktion JOIN

Mit dieser Funktion können Sie zwei benachbarte Titel zu einem Titel kombinieren.

- Um einen Bearbeitungsprozess zu beenden, können Sie jederzeit die Taste TITLE/EDIT drücken.

1 Legen Sie eine MD, die Sie bearbeiten möchten, in den MD-Ladeschacht ein.

- Die Anlage benötigt etwa 5 Sekunden, um das Inhaltsverzeichnis (TOC–Inhalt) der eingelegten MD zu lesen. Solange die Anlage das Inhaltsverzeichnis liest, können Sie nicht zum nächsten Schritt übergehen.

2 Drücken Sie die Taste TITLE/EDIT.

“MD” wird als Signalquelle ausgewählt.

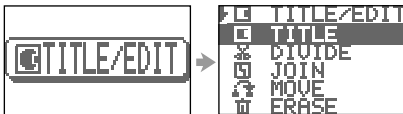

- Wenn “JOIN” nicht angezeigt wird, kann der Titel nicht unterteilt werden.

3 Drücken Sie den Steuerregler nach unten (∨), um “JOIN” auszuwählen (bei Auswahl unterlegt angezeigt), und drücken Sie anschließend SET.

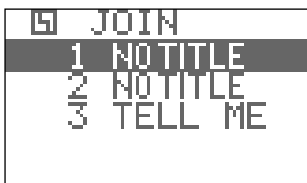

4 Drücken Sie den Steuerregler nach unten (∨) oder nach oben (∧), um die beiden benachbarten Titel zu wählen, die Sie kombinieren möchten.



Beispiel: Titel 2 und 3 sollen kombiniert werden

5 Drücken Sie die Taste SET.



- Wenn Sie falsche Titel gewählt haben, drücken Sie die Taste CANCEL, und wählen Sie anschließend die richtigen Titel.

6 Drücken Sie die Taste ENTER/DEMO, um den Bearbeitungsvorgang abzuschließen.

“EDITING” wird einen Augenblick lang angezeigt, anschließend blinkt “WRITING”, während die Änderungen, die Sie vorgenommen haben, auf die MD geschrieben werden.

Informationen darüber, wie Sie die kombinierten Titel unterteilen können, finden Sie in der Beschreibung der Funktion DIVIDE.



“CANNOT JOIN” wird in Schritt 5 angezeigt

Die folgenden Titel können nicht kombiniert werden.

- Titel, die mit verschiedenen Aufnahmelängenmodi aufgezeichnet wurden (LONG MODE — SP/LP2/LP4) (siehe Seite 35.)
- Titel einer digitalen und Titel einer analogen Signalquelle.
- Titel, die monophon aufgezeichnet wurden (mit diesem MD-Recorder nicht möglich), und Titel, die stereophon aufgezeichnet wurden.

Funktion MOVE

Mit dieser Funktion können Sie einen Titel an die gewünschte Position verschieben. Diese Funktion ist nützlich, wenn Sie die Reihenfolge der Titel nach Ihrem Geschmack ändern wollen.

- Um einen Bearbeitungsprozess zu beenden, können Sie jederzeit die Taste TITLE/EDIT drücken.

1 Legen Sie eine MD, die Sie bearbeiten möchten, in den MD-Ladeschacht ein.

- Die Anlage benötigt etwa 5 Sekunden, um das Inhaltsverzeichnis (TOC–Inhalt) der eingelegten MD zu lesen. Solange die Anlage das Inhaltsverzeichnis liest, können Sie nicht zum nächsten Schritt übergehen.

2 Drücken Sie die Taste TITLE/EDIT.

“MD” wird als Signalquelle ausgewählt.

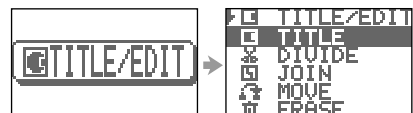

- Wenn “MOVE” nicht angezeigt wird, können Sie die Titel nicht kombinieren.

3 Drücken Sie den Steuerregler nach unten (∨), um "MOVE" auszuwählen (bei Auswahl unterlegt angezeigt), und drücken Sie anschließend SET.

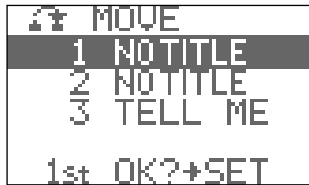

4 Drücken Sie den Steuerregler nach unten (∨) oder nach oben (^), um den Titel zu wählen, den Sie verschieben möchten.

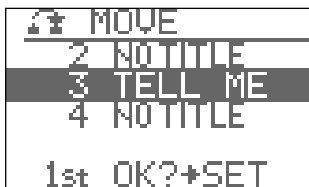

5 Drücken Sie die Taste SET.



Beispiel: Titel 3 soll verschoben werden

- Wenn Sie eine falsche Titelnummer gewählt haben, drücken Sie die Taste CANCEL, und wählen Sie anschließend die richtige Titelnummer.

6 Drücken Sie den Steuerregler nach unten (∨) oder nach oben (^), um die Position zu wählen, an die Sie den Titel verschieben wollen.

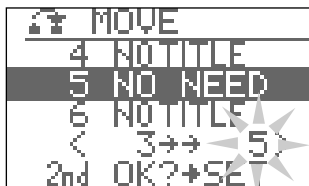

Beispiel: Titel 5 soll verschoben werden

7 Drücken Sie die Taste SET.



- Wenn Sie falsche Titel gewählt haben, drücken Sie die Taste CANCEL, und wählen Sie anschließend die richtigen Titel, indem Sie das beschriebene Verfahren ab Schritt 4 wiederholen.

8 Drücken Sie die Taste ENTER/DEMO, um den Bearbeitungsvorgang abzuschließen. "EDITING" wird einen Augenblick lang angezeigt, anschließend blinkt "WRITING", während die Änderungen, die Sie vorgenommen haben, auf die MD geschrieben werden.

Funktion ERASE

Mit dieser Funktion können Sie unerwünschte Titel löschen.

- Um einen Bearbeitungsprozeß zu beenden, können Sie jederzeit die Taste TITLE/EDIT drücken.

1 Legen Sie eine MD, die Sie bearbeiten möchten, in den MD-Ladeschacht ein.

- Die Anlage benötigt etwa 5 Sekunden, um das Inhaltsverzeichnis (TOC-Inhalt) der eingelegten MD zu lesen. Solange die Anlage das Inhaltsverzeichnis liest, können Sie nicht zum nächsten Schritt übergehen.

2 Drücken Sie die Taste TITLE/EDIT.

"MD" wird als Signalquelle ausgewählt.

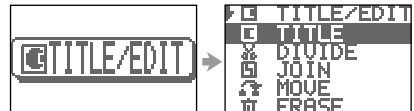

3 Drücken Sie den Steuerregler nach unten (∨), um "ERASE" auszuwählen (bei Auswahl unterlegt angezeigt), und drücken Sie anschließend SET.

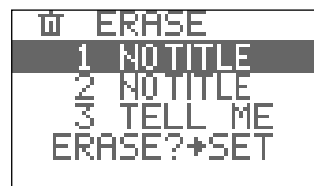

4 Drücken Sie den Steuerregler nach unten (∨) oder nach oben (^), um den Titel zu wählen, den Sie löschen möchten.

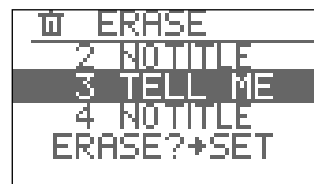

5 Drücken Sie die Taste SET.

“✓” wird zwischen Titelnummer und Titelnamen angezeigt.

“✓” bedeutet, daß der Titel in dieser Zeile gelöscht wird, wenn Sie die Bearbeitung abschließen.



Beispiel: Titel 3 soll verschoben werden

- Wenn Sie einen falschen Titel gewählt haben, drücken Sie die Taste CANCEL, und wählen Sie anschließend den richtigen Titel.

6 Wiederholen Sie Schritt 4 und 5, um alle Titel zu wählen, die Sie löschen wollen.

- Sie können maximal 15 Titel auswählen.

7 Drücken Sie die Taste ENTER/DEMO, um die Auswahl der Titel abzuschließen.

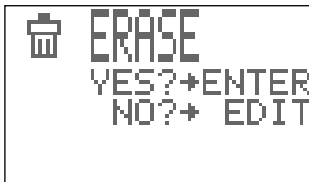

8 Drücken Sie die Taste ENTER/DEMO, um den Bearbeitungsvorgang abzuschließen.

“EDITING” wird einen Augenblick lang angezeigt, anschließend blinkt “WRITING”, während die Änderungen, die Sie vorgenommen haben, auf die MD geschrieben werden.

Funktion ALL ERASE

Mit dieser Funktion können Sie alle Titel auf einer MD löschen.

- Um einen Bearbeitungsprozeß zu beenden, können Sie jederzeit die Taste TITLE/EDIT drücken.

1 Legen Sie eine MD, die Sie bearbeiten möchten, in den MD-Ladeschacht ein.

- Die Anlage benötigt etwa 5 Sekunden, um das Inhaltsverzeichnis (TOC-Inhalt) der eingelegten MD zu lesen. Solange die Anlage das Inhaltsverzeichnis liest, können Sie nicht zum nächsten Schritt übergehen.

2 Drücken Sie die Taste TITLE/EDIT.

“MD” wird als Signalquelle ausgewählt.

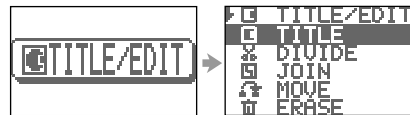

3 Drücken Sie den Steuerregler nach unten (∨), um “ALL ERASE” auszuwählen (bei Auswahl unterlegt angezeigt), und drücken Sie anschließend SET.

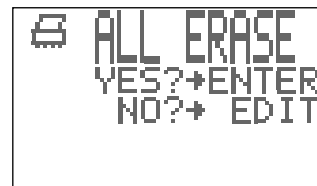

4 Drücken Sie die Taste ENTER/DEMO, um den Bearbeitungsvorgang abzuschließen.

“EDITING” wird einen Augenblick lang angezeigt, anschließend blinkt “WRITING”, während die Änderungen, die Sie vorgenommen haben, auf die MD geschrieben werden.



Erstellen eigener Namen und Bildschirmseiten

Es werden die Tasten und Regler verwendet, die in der nachstehenden Abbildung vergrößert dargestellt sind. Diese Tasten und Regler werden in diesem Abschnitt erläutert (Seite 47 – 52).

Hauptgerät

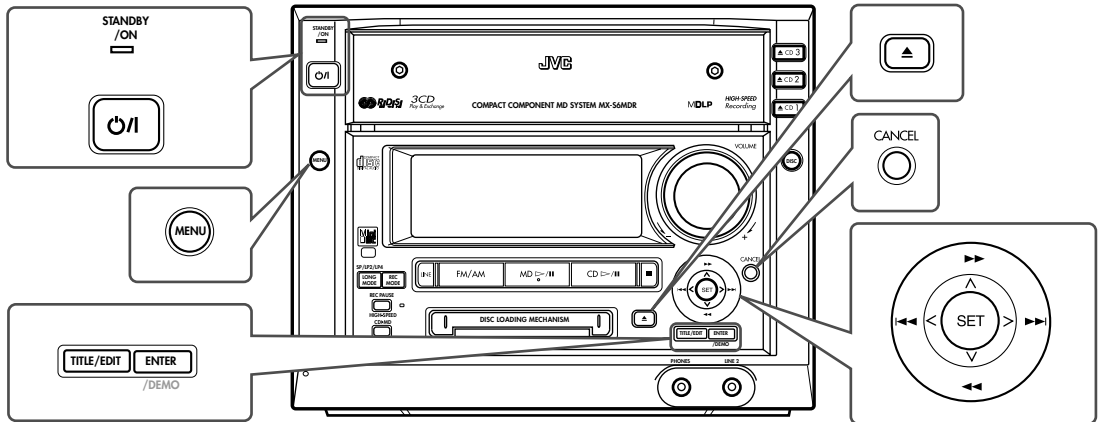

Fernbedienung

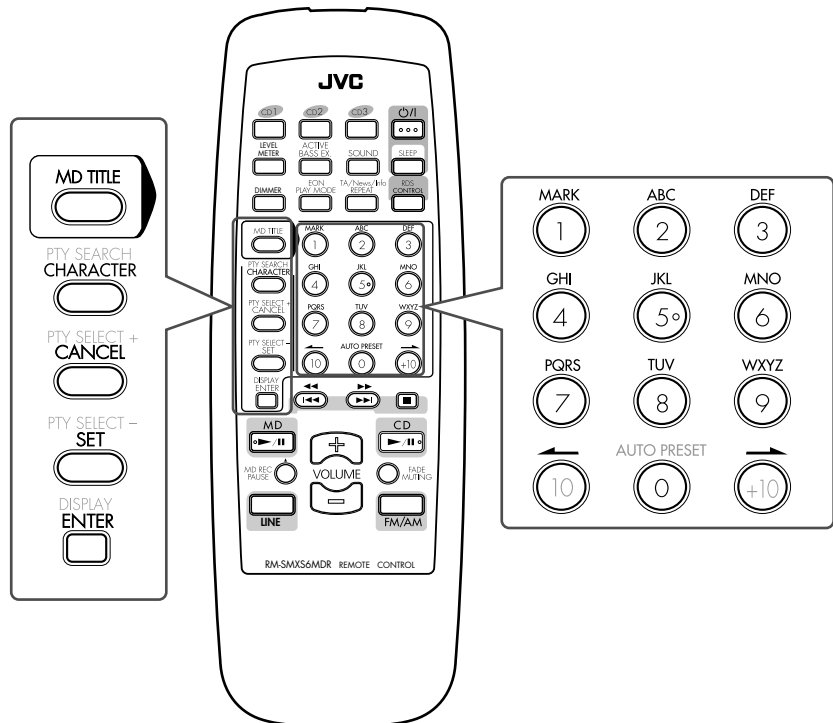

Zuweisen von Namen für MDs

Sie können jeder MD und jedem Titel mit Hilfe der alphabetischen Zeichen (Groß- und Kleinbuchstaben), Symbole und Zahlen einen Namen zuweisen. Sobald ein Titel zugewiesen worden ist, wird er später bei der Wiedergabe angezeigt.

- Sie können keine Namen bearbeiten, deren Länge 61 Zeichen überschreitet.

Informationen über die maximale Anzahl der für eine MD eingegebenen Zeichen

Pro MD können maximal 1792 Zeichen eingegeben werden. Jeder Titel darf maximal 61 Zeichen lang sein. (Die tatsächliche Anzahl der Zeichen, die Sie eingeben können, kann aufgrund der MD-Beschränkungen geringfügig von diesen Werten abweichen. Informationen hierzu finden Sie auf Seite 69.)

- Ein Leerzeichen kann als ein Zeichen gezählt werden.
- Wenn Sie Stereoaufnahmen mit doppelter oder vierfacher Laufflänge (LP2 oder LP4: siehe Seite 35) durchführen, verringert sich die maximale Anzahl der Zeichen, die Sie für einen Titel eingeben können, weil "LP:" und vier Leerzeichen automatisch am Anfang des Titels eingefügt werden. Folglich verringert sich hierdurch die Gesamtzahl der Zeichen, die Sie für eine MD eingeben können.

Beispiel: Sie können maximal 10 Zeichen pro Titel eingeben, wenn 120 Titel mit Hilfe des zweifachen oder vierfachen Aufnahmelängenmodus auf eine MD aufgezeichnet wurden.

An der Anlage:

Im folgenden Beispiel beginnt die Beschreibung des Vorgangs ganz am Anfang, d. h. mit dem Einlegen der MD. Wenn Sie die MD, der Sie einen Namen zuweisen wollen, bereits bespielt und wiedergegeben haben, beginnen Sie mit Schritt 2.

- Drücken Sie die Taste TITLE/EDIT, um den Nameneingabebildschirm jederzeit während des Vorgangs auszublenden.

1 Legen Sie eine MD, die Sie bearbeiten möchten, in den MD-Ladeschacht ein.

- Die Anlage benötigt etwa 5 Sekunden, um das Inhaltsverzeichnis (TOC-Inhalt) der eingelegten MD zu lesen. Solange die Anlage das Inhaltsverzeichnis liest, können Sie nicht zum nächsten Schritt übergehen.

2 Drücken Sie die Taste TITLE/EDIT.

"MD" wird als Signalquelle ausgewählt.

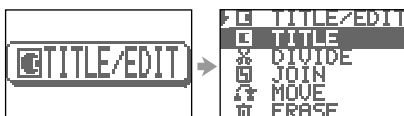

- Wenn Sie die Taste TITLE/EDIT während der Aufnahme drücken, wird der **Bildschirm zur Nameneingabe** für den aktuell aufgezeichneten Titel im Hauptdisplay angezeigt → Fahren Sie mit Schritt 4 fort.

3 Drücken Sie die Taste SET.

Der MD-Recorder zeigt einen der folgenden Bildschirm zur Nameneingabe an.

- **Bildschirm zur Eingabe von MD-Namen:** Dieser Bildschirm wird angezeigt, wenn Sie SET bei gestopptem MD-Recorder drücken.



- **Bildschirm zur Nameneingabe:** Dieser Bildschirm wird angezeigt, wenn Sie SET drücken, während der MD-Recorder einen Titel wiedergibt oder auf Pause geschaltet ist.



Beispiel: Titel 1 wird wiedergegeben.

4 Drücken Sie den Steuerregler nach rechts (>) oder links (<), um den Nameneingabemodus zu ändern.

- Der Nameneingabemodus wird wie folgt geändert:

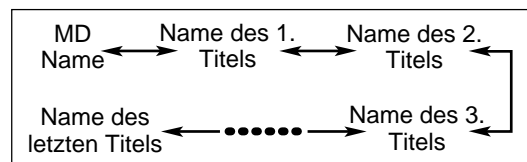

5 Drücken Sie die Taste SET, um den ausgewählten Nameneingabemodus aufzurufen.

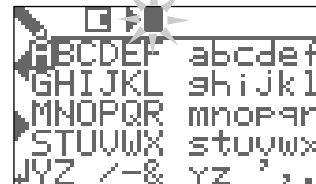

Beispiel: Es wird ein MD-Name eingegeben.

6 Wählen Sie den gewünschten Zeichensatz aus.

- 1) Drücken Sie den Steuerregler horizontal (</>) und vertikal (v/^) um "↓" auszuwählen.
- 2) Drücken Sie die Taste SET.
 - Wenn Sie diese Taste mehrfach hintereinander drücken, wird der Zeichensatz wie folgt geändert:

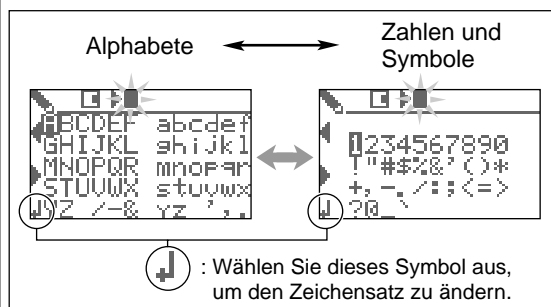

7 Geben Sie ein Zeichen ein.

- Beispiel: "H" soll eingegeben werden.
- 1) Drücken Sie den Steuerregler nach links oder rechts (</>) und nach unten oder oben (v/^), bis "H" gewählt ist.

Zeicheneingabeposition

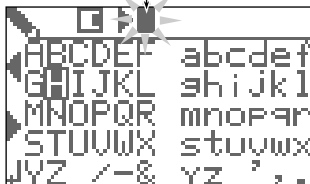

- 2) Drücken Sie die Taste SET.

Das gewählte Zeichen wird eingegeben, und die Zeicheneingabeposition wird um ein Zeichen nach rechts verschoben.

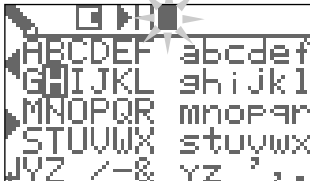

Zeicheneingabeposition

Leerzeichen

- Wenn Sie den Zeichensatz ändern möchten, wählen Sie dieses Symbol aus, und drücken Sie anschließend SET.
- Wenn Sie die Zeicheneingabeposition verschieben möchten, während Sie einen Namen eingeben, wählen Sie ► aus, um sie nach rechts zu verschieben, und ◀, um sie nach links zu verschieben, und drücken Sie anschließend die Taste SET. Wenn Sie die Taste SET mehrfach hintereinander drücken, wird die Zeicheneingabeposition weiter verschoben.
- Um ein Leerzeichen einzugeben, müssen Sie das Leerzeichen im Hauptdisplay wählen und anschließend die Taste SET drücken.
- Wenn Sie ein falsches Zeichen eingegeben haben, drücken Sie die Taste CANCEL, um die letzte Eingabe zu löschen.

8 Wiederholen Sie die Schritte 6 und 7, um weitere Zeichen einzugeben.

- Im Hauptdisplay können nur 7 Zeichen gleichzeitig angezeigt werden. Wenn Sie das 8. Zeichen eingeben, verschwindet das 1. Zeichen usw.

9 Drücken Sie die Taste ENTER/DEMO, um die Eingabe des aktuellen Namens abzuschließen.

Die Anlage wechselt erneut in den Namenseingabemodus.

- Sie können weitere Namen eingeben, indem Sie die Schritte 4 bis 9 wiederholen.

10 Drücken Sie die Taste TITLE/EDIT (oder erneut ENTER/DEMO), um den Namenseingabemodus zu beenden.

11 Drücken Sie die Taste ▲, damit der MD-Recorder die MD auswirft.

“WRITING” blinkt, während die Änderungen, die Sie vorgenommen haben, auf die MD geschrieben werden.



notes Sie können während der Wiedergabe oder Aufnahme Namen zuweisen.

- **Während der Wiedergabe:**
 - Eingeben eines Titelnamens**
Der MD-Recorder wiederholt den aktuellen Titel, bis Sie in obigem Schritt 9 die Taste ENTER/DEMO drücken. Wenn Sie die Taste ENTER/DEMO drücken, wird der nächste Titel wiedergegeben.
 - Eingeben eines MD-Namens**
Der MD-Recorder wiederholt alle Titel der MD, bis Sie in obigem Schritt 9 die Taste ENTER/DEMO drücken. Wenn Sie die Taste ENTER/DEMO drücken, wechselt der MD-Recorder in den Namenseingabemodus.
- **Während der Aufnahme:**
 - Eingeben eines Titelnamens**
Der MD-Recorder fährt mit der Aufnahme fort, auch wenn Sie in obigem Schritt 9 die Taste ENTER/DEMO drücken. Wenn Sie die Taste ENTER/DEMO drücken, wird dem Titel ein Name zugewiesen, bei dem Sie die Namenseingabe aktiviert haben. Wenn Sie nicht die Taste ENTER/DEMO vor dem Ende der Aufnahme drücken, wird der Name des Titels nicht zugewiesen.
- **Während der CD-Synchronaufnahme (siehe Seite 37):**
Sie können bei der Aufnahme den MD-Namen und 16 Titelnamen nacheinander zuweisen. Die Titelnamen, die Sie eingeben, werden automatisch den Titeln, die auf der MD aufgezeichnet werden, in sequentieller Reihenfolge zugeordnet. Wenn Sie einen 17. Titel oder mehr eingeben, werden sie ignoriert.



notes “NO OPERATE!” wird angezeigt

Der Bedienungsvorgang, den Sie durchführen wollten, ist nicht zulässig. Diese Anzeige erfolgt beispielsweise, wenn Sie versuchen, die Fernbedienung zu verwenden, während Sie einen Namen mit den Tasten der Anlage eingeben. Verwenden Sie nur die Tasten der Anlage.

Ändern von Namen

Sie können Namen korrigieren oder ändern.

- 1** Führen Sie die Schritte **1** bis **5** durch, die auf Seite **48** beschrieben werden.
- 2** Wählen Sie das Zeichen aus, das Sie korrigieren möchten. Orientieren Sie sich hierbei an Schritt **7** auf Seite **49**.
 - Vergewissern Sie sich, ob das Zeichen blinkt, das Sie ändern wollen.
- 3** Drücken Sie die Taste **CANCEL**, um das Zeichen zu löschen, das Sie im vorherigen Schritt gewählt haben.
- 4** Geben Sie das richtige Zeichen ein. Orientieren Sie sich hierbei an Schritt **7** auf Seite **49**.
- 5** Wiederholen Sie die Schritte **2** bis **4** des aktuellen Verfahrens, um weitere Zeichen zu korrigieren.
- 6** Drücken Sie die Taste **ENTER/DEMO**, um die Korrektur des Namens abzuschließen.
 - Wenn Sie einen weiteren Namen korrigieren möchten, aktivieren Sie einen anderen Titel, indem Sie den Steuerregler nach rechts (>) oder nach links (<) drücken. Drücken Sie anschließend die Taste **SET**, und wiederholen Sie den Vorgang ab dem obigen Schritt **2**.
 - Wenn Sie die Korrektur abschließen wollen, fahren Sie mit dem nächsten Schritt fort.
- 7** Drücken Sie die Taste **TITLE/EDIT** (oder erneut **ENTER/DEMO**), um den Namenseingabemodus zu beenden.
- 8** Drücken Sie die Taste **▲**, damit der MD-Recorder die MD auswirft.

“WRITING” blinkt, während die Änderungen, die Sie vorgenommen haben, auf die MD geschrieben werden.

So löschen Sie alle Zeichen

Drücken Sie die Taste **CANCEL** im obigen Schritt **3** mehrfach hintereinander, bis alle Zeichen gelöscht sind, und fahren Sie anschließend mit Schritt **6** fort.

Auf der Fernbedienung:

Im folgenden Beispiel beginnt die Beschreibung des Vorgangs ganz am Anfang, d. h. mit dem Einlegen der MD. Wenn Sie die MD, der Sie einen Namen zuweisen wollen, bereits bespielt und wiedergegeben haben, beginnen Sie mit Schritt **3**.

- Sie können jederzeit die Taste **MD TITLE** drücken, um den Namenseingabebildschirm auszublenden.

- 1** Legen Sie eine MD, die Sie bearbeiten möchten, in den MD-Ladeschacht ein.
- 2** Drücken Sie die Taste **MD ► / ||** und anschließend **■**. “MD” wird als Signalquelle ausgewählt.
- 3** Drücken Sie die Taste **MD TITLE**.
Der MD-Recorder zeigt einen der folgenden Bildschirm zur Nameneingabe an.
 - Der Eingabebildschirm für MD-Namen wird **eingblendet**, wenn Sie die Taste **MD TITLE** drücken, während der MD-Recorder gestoppt ist.



- **Bildschirm zur Nameneingabe:** Dieser Bildschirm wird angezeigt, wenn Sie die Taste **MD TITLE** drücken, während der MD-Recorder einen Titel wiedergibt, aufzeichnet oder auf Pause geschaltet ist.

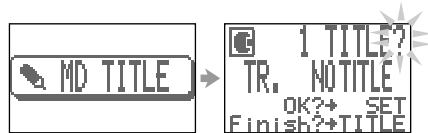

- 4** Drücken Sie die Taste **←** (10) oder **→** (+10), um die gewünschte Eingabefunktion für Namen zu wählen.

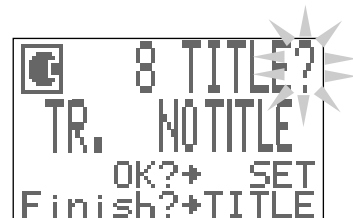

Beispiel: Titel 8 wird ausgewählt.

- Die Eingabefunktion für Namen ändert sich wie folgt:

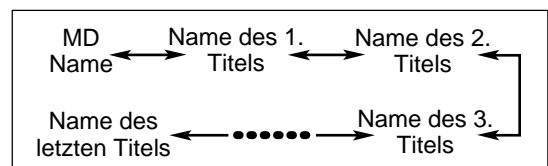

5 Drücken Sie die Taste SET, um die gewählte Eingabefunktion zu aktivieren.

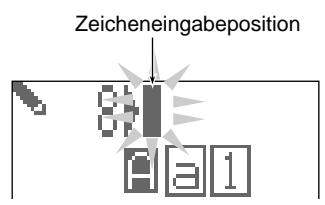

6 Drücken Sie die Taste CHARACTER, um den gewünschten Zeichensatz zu wählen.

- Wenn Sie diese Taste mehrfach hintereinander drücken, ändern sich die Zeichensätze wie folgt:

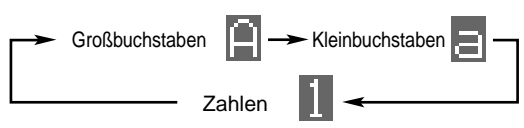

7 Geben Sie ein Zeichen ein.

- 1) Drücken Sie die Zeicheneingabetaste, auf der sich das gewünschte Zeichen befindet.

Beispiele:

 - Drücken Sie einmal die Taste ABC, um "A" oder "a" einzugeben.
Drücken Sie zweimal die Taste ABC, um "B" oder "b" einzugeben.
Drücken Sie dreimal die Taste ABC, um "C" oder "c" einzugeben.
 - Wenn Sie ein Symbol eingeben wollen, drücken Sie die Taste MARK mehrfach hintereinander, bis das gewünschte Symbol angezeigt wird.
 - Drücken Sie die Tasten 0 – 9, um eine Zahl einzugeben.
 - Wenn Sie die Zeicheneingabeposition verschieben wollen, während Sie einen Namen eingeben, drücken Sie die Taste ← (10) oder → (+10).
 - Wenn Sie ein Leerzeichen in einem Namen eingeben möchten, drücken Sie die Taste → (+10) zweimal.
 - Wenn Sie ein falsches Zeichen eingegeben haben, drücken Sie die Taste CANCEL, um die letzte Eingabe zu löschen.
- 2) Drücken Sie die Taste, auf der sich das Zeichen befindet, das Sie eingeben wollen.
 - Wenn das nächste Zeichen, das Sie eingeben wollen, derselben Taste zugeordnet ist, die Sie in Schritt 7 – 1) gedrückt haben, drücken Sie die Taste → (+10), um die Zeicheneingabeposition nach rechts zu verschieben.

8 Wiederholen Sie die Schritte 6 und 7, um weitere Zeichen einzugeben.

- Im Hauptdisplay können nur 8 Zeichen gleichzeitig angezeigt werden. Wenn Sie das 9. Zeichen eingeben, verschwindet das 1. Zeichen usw.

9 Drücken Sie die Taste ENTER, um die Eingabe des aktuellen Namens abzuschließen.

- Die Anlage wechselt erneut in den Nameingabemodus.
- Sie können einen weiteren Namen zuweisen, indem Sie Schritt 4 bis 9 wiederholen.

10 Drücken Sie die Taste MD TITLE (oder erneut die Taste ENTER), um die Namenseingabe abzuschließen.

11 Drücken Sie die Taste ▲ (an der Anlage), um die MD auszuwerfen.
"WRITING" blinkt, während die Änderungen, die Sie vorgenommen haben, auf die MD geschrieben werden.



Die folgenden Symbole stehen Ihnen zur Verfügung:

(Leerzeichen)	!	"	#	\$	%	&	'	()
*	+	,	-	.	/	:	;	< =
>	?	@	_	\				



Sie können während der Wiedergabe oder Aufnahme Namen zuweisen.

- **Während der Wiedergabe:**
 - Eingeben eines Titelnamens**
Der MD-Recorder wiederholt den aktuellen Titel, bis Sie in obigem Schritt 9 die Taste ENTER drücken. Wenn Sie die Taste ENTER drücken, wird der nächste Titel wiedergegeben.
 - Eingeben eines MD-Namens**
Der MD-Recorder wiederholt alle Titel der MD, bis Sie in obigem Schritt 9 die Taste ENTER drücken. Wenn Sie die Taste ENTER drücken, wechselt der MD-Recorder in den Nameingabemodus.
- **Während der Aufnahme:**
 - Eingeben eines Titelnamens**
Der MD-Recorder fährt mit der Aufnahme fort, auch wenn Sie in obigem Schritt 9 die Taste ENTER drücken. Wenn Sie die Taste ENTER drücken, wird dem Titel ein Name zugewiesen, bei dem Sie die Namenseingabe aktiviert haben.
Wenn Sie nicht die Taste ENTER vor dem Ende der Aufnahme drücken, wird der Name des Titels nicht zugewiesen.
 - Während der CD-Synchronaufnahme (siehe Seite 37):**
Sie können bei der Aufnahme den MD-Namen und 16 Titelnamen nacheinander zuweisen. Die Titelnamen, die Sie eingeben, werden automatisch den Titeln, die auf der MD aufgezeichnet werden, in sequentieller Reihenfolge zugeordnet. Wenn Sie einen 17. Titel oder mehr eingeben, werden sie ignoriert.



"NO OPERATE!" wird angezeigt

Der Bedienungsvorgang, den Sie durchführen wollten, ist nicht zulässig. Diese Anzeige erfolgt beispielsweise, wenn Sie versuchen, die Tasten der Anlage zu verwenden, während Sie einen Namen mit Hilfe der Fernbedienung eingeben. Verwenden Sie nur die Fernbedienung.

Ändern von Namen

Sie können Namen korrigieren oder ändern.

- 1** Führen Sie die Schritte **1** bis **5** durch, die auf Seite **50** und **51** beschrieben werden.
- 2** Drücken Sie die Taste \leftarrow (10) oder \rightarrow (+10), um das Zeichen zu wählen, das Sie korrigieren wollen.
 - Vergewissern Sie sich, ob das Zeichen blinkt, das Sie ändern wollen.
- 3** Drücken Sie die Taste CANCEL, um das Zeichen zu löschen, das Sie im vorherigen Schritt gewählt haben.
- 4** Geben Sie das richtige Zeichen ein, indem Sie eine der Zeicheneingabetasten drücken.
- 5** Wiederholen Sie die Schritte **2** bis **4** des aktuellen Verfahrens, um weitere Zeichen zu korrigieren.
- 6** Drücken Sie die Taste ENTER, um die Korrektur des Namens abzuschließen.
 - Wenn Sie einen weiteren Namen korrigieren wollen, wählen Sie die entsprechende Eingabefunktion für Namen, indem Sie die Taste \leftarrow (10) oder \rightarrow (+10) drücken, und drücken Sie anschließend die Taste SET. Wiederholen Sie den Vorgang anschließend, indem Sie mit dem obigen Schritt **2** beginnen.
 - Wenn Sie die Korrektur abschließen wollen, fahren Sie mit dem nächsten Schritt fort.
- 7** Drücken Sie die Taste MD TITLE (oder erneut ENTER), um den Namenseingabemodus zu beenden.
- 8** Drücken Sie die Taste \blacktriangle (an der Anlage), um die MD auszuwerfen.

“WRITING” wird im Display angezeigt, während die Bearbeitung, die Sie vorgenommen haben, auf der MD gespeichert wird.

So löschen Sie alle Zeichen

Drücken Sie die Taste CANCEL im obigen Schritt **3** mehrfach hintereinander, bis alle Zeichen gelöscht sind, und fahren Sie anschließend mit Schritt **6** fort.

Erstellen eigener Begrüßungs- und Verabschiedungsbildschirmseiten



Wenn Sie die Anlage ein- oder ausschalten, können Sie eigene Bildschirmseiten anstelle der Seiten HELLO und SEE YOU anzeigen.

Führen Sie das nachstehend beschriebene Verfahren durch, um eigene Begrüßungs- und Verabschiedungsbildschirmseiten zu erstellen.

- Für jede Bildschirmseite können Sie maximal 26 Zeichen speichern.
- Für die folgenden Bedienungsvorgänge müssen Sie das Menü verwenden. Allgemeine Informationen über das Menü finden Sie auf Seite 60 und 61.

NUR an der Anlage:

- 1** Drücken Sie die Taste $\odot/|$, um die Anlage auszuschalten, sofern sie eingeschaltet ist. Die Anzeigelampe STANDBY/ON leuchtet rot.
- 2** Aktivieren Sie den Eingabemodus für den Startbildschirm.
 - 1) Drücken Sie die Taste MENU.
 - 2) Drücken Sie den Steuerregler nach unten (∇), um “Startup Disp.” auszuwählen (bei Auswahl unterlegt angezeigt), und drücken Sie anschließend SET.
 - 3) Drücken Sie den Steuerregler nach unten (∇) oder oben (\wedge), um den Bildschirm auszuwählen, den Sie erstellen möchten, und drücken Sie anschließend SET.

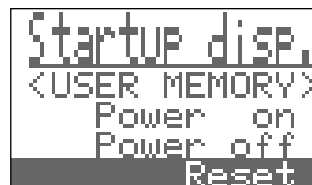

- Power on** : Erstellen einer eigenen Begrüßungsbildschirmseite
- Power off** : Erstellen einer eigenen Verabschiedungsbildschirmseite
- Reset** : Informationen hierzu finden Sie weiter unten im Abschnitt “So löschen Sie eigene Bildschirmseiten”

- 3** Geben Sie die Meldung mit Hilfe des Nameneingabeverfahrens ein, das in Schritt **7** auf Seite **49** erläutert wird.
- 4** Drücken Sie die Taste ENTER/DEMO, um die Erstellung der eigenen Bildschirmseite abzuschließen.
- 5** Wiederholen Sie Schritt **2** bis **4**, um bei Bedarf eine andere Bildschirmseite zu erstellen.

So löschen Sie eigene Bildschirmseiten

Wiederholen Sie das obige Verfahren, und wählen Sie dabei in Schritt **3** die Einstellung “Reset”. Im Hauptdisplay wird “Startup disp. Reset!” angezeigt, und Ihre eigenen Bildschirmseiten werden gelöscht.

Wenn Sie die Anlage ein- und ausschalten, werden die Bildschirmseite HELLO und SEE YOU eingeblendet.

- Wenn Sie lediglich einen der Bildschirm löschen möchten, löschen Sie alle registrierten Zeichen, indem Sie Leerzeichen eingeben.



Das Netzkabel wurde abgezogen, oder der Strom ist ausgefallen

Die registrierten Bildschirrmeldungen werden gelöscht.

Verwenden der Schaltuhren

Es werden die Tasten und Regler verwendet, die in der nachstehenden Abbildung vergrößert dargestellt sind. Diese Tasten und Regler werden in diesem Abschnitt erläutert (Seite 53 – 59).

Hauptgerät

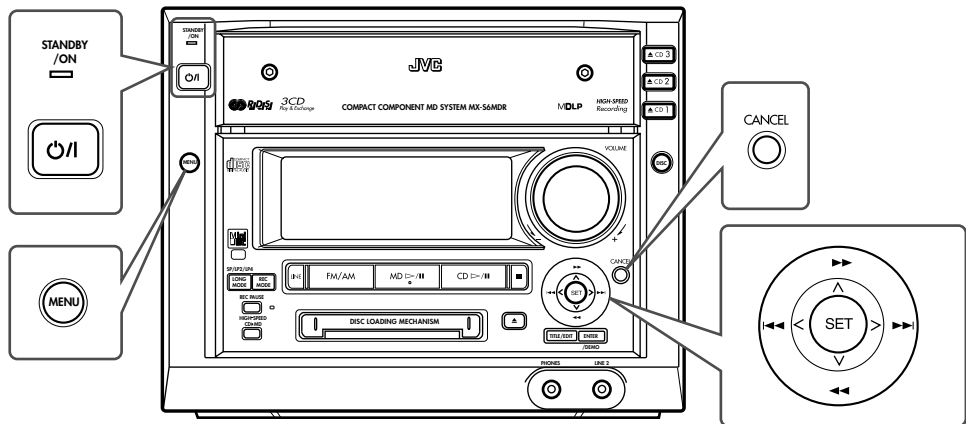

Fernbedienung

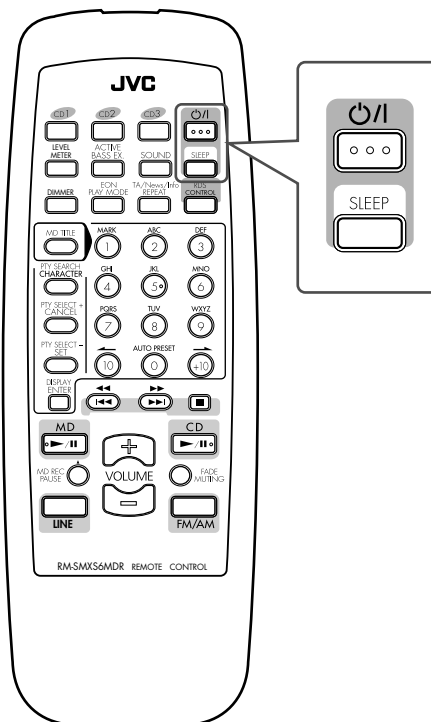

Es stehen drei Schaltuhren zur Verfügung — Aufnahmeschaltuhr, Weckschaltuhr und Einschlafschaltuhr.

Bevor Sie die Schaltuhren verwenden, müssen Sie die Uhr stellen, die in das System integriert ist.

Sie müssen das Menü verwenden, um die Uhr, die Aufnahme- und Weckschaltuhr zu stellen (siehe Seite 60 und 61).

Stellen der Uhr



Sie können Uhr unabhängig davon stellen, ob die Anlage eingeschaltet ist oder sich im Bereitschaftsbetrieb befindet.

NUR an der Anlage:

1 Drücken Sie die Taste MENU.



Beispiel: Die Anlage ist eingeschaltet, und als Signalquelle ist "CD" ausgewählt (es erfolgt jedoch keine Wiedergabe).

2 Drücken Sie den Steuerregler nach unten (∨), um "CLOCK SET" auszuwählen (bei Auswahl unterlegt angezeigt), und drücken Sie anschließend SET.

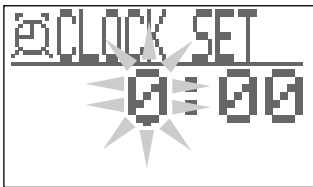

Im Hauptdisplay beginnt die Stundenanzeige zu blinken.

3 Drücken Sie den Steuerregler nach rechts (>) oder links (<), und halten Sie ihn gedrückt, um die Stunden einzustellen, und drücken Sie anschließend SET.



- Wenn Sie die Stundeneinstellung nach Drücken von SET korrigieren wollen, drücken Sie die Taste CANCEL. Die Stundenanzeige beginnt erneut zu blinken.

4 Drücken Sie den Steuerregler nach rechts (>) oder links (<), und halten Sie ihn gedrückt, um die Minuten einzustellen, und drücken Sie anschließend SET.

"ADJUST OK!" wird im Hauptdisplay angezeigt, und die integrierte Uhr beginnt zu laufen.



Der Strom ist ausgefallen

In diesem Fall geht die Einstellung der Uhr verloren, und sie wird auf "0:00" zurückgesetzt. Sie müssen die Uhr erneut stellen.

So stellen Sie die Uhr erneut

Wenn Sie die Uhr schon einmal gestellt haben, können Sie im Menü nicht direkt auf die Funktion zum Stellen der Uhr zugreifen.

Um die Uhr erneut zu stellen, führen Sie das nachstehend beschriebene Verfahren durch:

1 Drücken Sie die Taste MENU.

2 Drücken Sie den Steuerregler nach unten (∨), um "REC ON/OFF" auszuwählen (bei Auswahl unterlegt angezeigt).

- Wenn "REC ON/OFF" nicht angezeigt wird, statt dessen aber "CLOCK SET" erscheint, ist die Uhreinstellung verlorengegangen. (Drücken Sie in diesem Fall im folgenden Schritt einfach SET.)

3 Drücken Sie den Steuerregler nach rechts (>) oder links (<), um "CLOCK SET" auszuwählen, und drücken Sie anschließend SET.

Die Stundenanzeige beginnt zu blinken, und Sie können jetzt die Uhr erneut stellen, indem Sie die Schritte 2 bis 4 des Verfahrens durchführen, das auf der linken Seite unter "Stellen der Uhr" beschrieben ist.

Verwenden der Aufnahmeschaltuhr



Mit der Aufnahmeschaltuhr können Sie Aufnahmen durchführen, auch wenn Sie nicht anwesend sind.

- Sie können die Aufnahmeschaltuhr unabhängig davon stellen, ob die Anlage eingeschaltet ist oder sich im Bereitschaftsbetrieb befindet.
- Drücken Sie die Taste CANCEL, um eine falsche Eingabe während des Einstellvorgangs zu korrigieren.
- Sie können jederzeit die Taste MENU drücken, um die Einstellung während des Prozesses zu löschen.

Funktionsweise der Aufnahmeschaltuhr

Die Anlage wird automatisch eingeschaltet, die Lautstärke wird stummgeschaltet, und die Aufnahme mit dem MD-Deck beginnt, wenn die Einschaltzeit erreicht ist. Wenn die Ausschaltzeit erreicht ist, wird die Anlage automatisch ausgeschaltet (Bereitschaftsbetrieb).

Die Aufnahmeschaltuhr arbeitet nur einmal. Allerdings bleiben die Schaltuhreinstellungen so lange im Speicher, bis Sie sie zurücksetzen oder das Netzkabel abziehen.

NUR an der Anlage:

1 Drücken Sie die Taste MENU.



Beispiel: Die Anlage ist eingeschaltet, und als Signalquelle ist "CD" ausgewählt (es erfolgt jedoch keine Wiedergabe).

2 Drücken Sie den Steuerregler nach unten (∨), um "REC ON/OFF" auszuwählen (bei Auswahl unterlegt angezeigt).



• Wenn Sie die Option "REC ON/OFF" nicht auswählen können, haben Sie die integrierte Uhr noch nicht komplett gestellt (siehe Seite 54).

3 Rufen Sie den Bildschirm zum Stellen der Aufnahmeschaltuhr auf.

1) Drücken Sie den Steuerregler nach rechts (>) oder links (<), um "REC SET UP" auszuwählen.

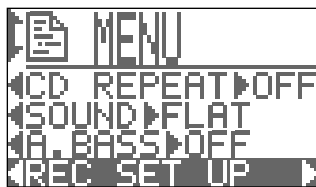

• Die Menüeinträge ändern sich wie folgt:

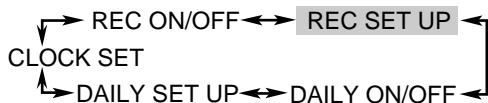

2) Drücken Sie die Taste SET.
Die Schaltuhranzeige (⌚) und die Anzeige REC des Displays beginnen zu blinken.

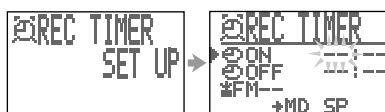

4 Drücken Sie den Steuerregler nach rechts (>) oder links (<), um die Stunden der Einschaltzeit der Schaltuhr einzustellen, und drücken Sie anschließend SET.

5 Drücken Sie den Steuerregler nach rechts (>) oder links (<), um die Minuten der Einschaltzeit der Schaltuhr einzustellen, und drücken Sie anschließend SET.

6 Drücken Sie den Steuerregler nach rechts (>) oder links (<), um die Stunden der Ausschaltzeit der Schaltuhr einzustellen, und drücken Sie anschließend SET.

7 Drücken Sie den Steuerregler nach rechts (>) oder links (<), um die Minuten der Ausschaltzeit der Schaltuhr einzustellen, und drücken Sie anschließend SET.

8 Drücken Sie den Steuerregler nach rechts (>) oder links (<), um die Signalquelle auszuwählen.

• Die Signalquelle wird wie folgt geändert:

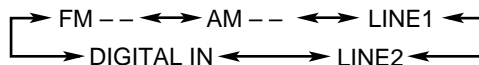

FM --: Es wird ein UKW-Sender eingestellt.
→ Wählen Sie einen gespeicherten Sender aus (siehe unten).

AM --: Es wird ein MW-/LW-Sender eingestellt.
→ Wählen Sie einen gespeicherten Sender aus (siehe unten).

LINE1*: Es wird das externe Gerät ausgewählt, das an die Buchsen LINE 1 angeschlossen ist.

LINE2*: Es wird das externe Gerät ausgewählt, das an die Buchse LINE 2 angeschlossen ist.

DIGITAL IN*: Es wird das externe Gerät ausgewählt, das mit dem Anschluß DIGITAL IN verbunden ist.

* Um diese Geräte mit der Aufnahmeschaltuhr betreiben zu können, müssen sie ebenfalls über eine Schaltuhrfunktion verfügen. Wenn Sie den Namen der Signalquelle geändert haben, wird der geänderte Name angezeigt.

9 Wenn Sie im obigen Schritt "FM --" oder "AM --" als Signalquelle festgelegt haben, wählen Sie eine Speicherplatznummer aus.

Drücken Sie den Steuerregler nach unten (∨) oder oben (∧), um einen gespeicherten Sender auszuwählen, und drücken Sie anschließend SET.

• Wenn Sie SET drücken, ohne zuvor einen gespeicherten Sender ausgewählt zu haben, wird der zuletzt empfangene Sender eingestellt, wenn die Aufnahmeschaltuhr aktiviert wird.

Wenn Sie im obigen Schritt eines der externen Geräte als Signalquelle ausgewählt haben, drücken Sie einfach SET.



10 Drücken Sie den Steuerregler nach rechts (>) oder links (<), um den Aufnahmelängenmodus auszuwählen.

- Der Aufnahmelängenmodus ändert sich wie folgt:

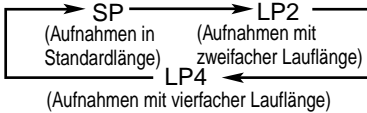

11 Drücken Sie die Taste SET.

Die Schaltuhranzeige (⌚) und die Anzeige REC des Displays blinken nicht mehr, sondern leuchten kontinuierlich.

12 Drücken Sie die Taste ⏻/I, um die Anlage gegebenenfalls auszuschalten (Bereitschaftsbetrieb). Die Anzeigelampe STANDBY/ON leuchtet rot.



In den folgenden Fällen wird die Aufnahmeschaltuhr deaktiviert und die Anlage nicht automatisch ausgeschaltet:

- Die Pausenschaltung wird während der Aufnahme aktiviert.
- Die Signalquelle wird geändert, nachdem Sie die Aufnahme beendet haben.
- Der Modus zum Stellen von Schaltuhr oder Uhr ist aktiviert.

So schalten Sie die Aufnahmeschaltuhr ein oder aus, nachdem Sie sie gestellt haben

1 Drücken Sie die Taste MENU.

2 Drücken Sie den Steuerregler nach unten (∨), um "REC ON/OFF" auszuwählen (bei Auswahl unterlegt angezeigt), und drücken Sie anschließend SET. Der Bildschirm zum Ein- und Ausschalten der Aufnahmeschaltuhr wird angezeigt.



3 Wenn Sie die Aufnahmeschaltuhr ausschalten möchten, drücken Sie den Steuerregler nach unten (∨), um "OFF" auszuwählen (bei Auswahl unterlegt angezeigt), und drücken Sie anschließend SET. "REC TIMER OFF" wird einen Augenblick lang angezeigt. Die Schaltuhranzeige (⌚) und die Anzeige REC des Displays erlöschen. Die Aufnahmeschaltuhr ist deaktiviert, aber die Einstellung der Aufnahmeschaltuhr ist weiterhin im Speicher gesichert.

Um die Aufnahmeschaltuhr einzuschalten, drücken Sie SET (nachdem Sie sich vergewissert haben, daß "ON" im Hauptdisplay ausgewählt ist (bei Auswahl unterlegt angezeigt)).

Die Schaltuhranzeige (⌚) und die Anzeige REC des Displays schalten sich ein. Die Einstellungen, die Sie vorgenommen haben, werden zur Bestätigung im Hauptdisplay angezeigt.

Verwenden der Wechseltuhr

Mit der Wechseltuhr können Sie mit Ihrer Lieblingsmusik oder von Ihrer Lieblingsradiosendung geweckt werden.

- Sie können die Wechseltuhr unabhängig davon stellen, ob die Anlage eingeschaltet ist oder sich im Bereitschaftsbetrieb befindet.
- Sie können eine falsche Eingabe jederzeit während des Eingabevorgangs korrigieren, indem Sie die Taste CANCEL drücken.
- Sie können jederzeit die Taste MENU drücken, um die Einstellung während des Prozesses zu löschen.

Funktionsweise der Wechseltuhr

Die Anlage wird automatisch eingeschaltet, und die festgelegte Signalquelle wird wiedergegeben, wenn die Einschaltzeit erreicht ist. Wenn die Ausschaltzeit erreicht ist, wird die Anlage automatisch ausgeschaltet (Bereitschaftsbetrieb).

Die Wechseltuhr arbeitet täglich, und die Schaltuhreinstellungen bleiben so lange im Speicher, bis Sie sie zurücksetzen oder das Netzkabel abziehen.

NUR an der Anlage:

1 Drücken Sie die Taste MENU.



Beispiel: Die Anlage ist eingeschaltet, und als Signalquelle ist "CD" ausgewählt (es erfolgt jedoch keine Wiedergabe).

2 Drücken Sie den Steuerregler nach unten (∨), um "REC ON/OFF" auszuwählen (bei Auswahl unterlegt angezeigt).



- Wenn Sie die Option "REC ON/OFF" nicht auswählen können, haben Sie die integrierte Uhr noch nicht komplett gestellt (siehe Seite 54).

3 Rufen Sie den Bildschirm zum Stellen der Wechseltuhr auf.

- 1) Drücken Sie den Steuerregler nach rechts (>) oder links (<), um "DAILY SET UP" auszuwählen.



- Die Menüeinträge ändern sich wie folgt:

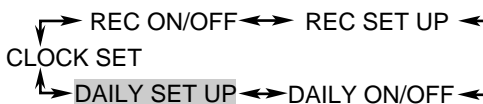

- 2) Drücken Sie die Taste SET. Die Schaltuhranzeige (⌚) und die Anzeige DAILY des Displays beginnen zu blinken.



4 Drücken Sie den Steuerregler nach rechts (>) oder links (<), um die Stunden der Einschaltzeit der Schaltuhr einzustellen, und drücken Sie anschließend SET.

5 Drücken Sie den Steuerregler nach rechts (>) oder links (<), um die Minuten der Einschaltzeit der Schaltuhr einzustellen, und drücken Sie anschließend SET.

6 Drücken Sie den Steuerregler nach rechts (>) oder links (<), um die Stunden der Ausschaltzeit der Schaltuhr einzustellen, und drücken Sie anschließend SET.

7 Drücken Sie den Steuerregler nach rechts (>) oder links (<), um die Minuten der Ausschaltzeit der Schaltuhr einzustellen, und drücken Sie anschließend SET.

8 Drücken Sie den Steuerregler nach rechts (>) oder links (<), um die Signalquelle auszuwählen.

- Die Signalquelle wird wie folgt geändert:

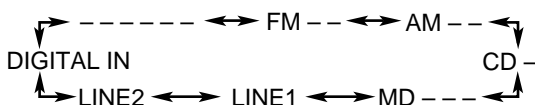

- : Es wird die ausgewählte Signalquelle wiedergegeben, wenn die Anlage ausgeschaltet wurde.
- FM -- : Es wird ein UKW-Sender eingestellt. → Fahren Sie mit Schritt 9 fort, um einen gespeicherten Sender auszuwählen.
- AM -- : Es wird ein MW-/LW-Sender eingestellt. → Fahren Sie mit Schritt 9 fort, um einen gespeicherten Sender auszuwählen.
- CD -- : Es wird eine CD wiedergegeben. → Bereiten Sie eine CD vor, und fahren Sie anschließend mit Schritt 9 fort, um die CD und den Starttitel auszuwählen.
- MD --- : Es wird eine MD wiedergegeben. → Bereiten Sie eine MD vor, und fahren Sie anschließend mit Schritt 9 fort, um den Starttitel auszuwählen.
- LINE1*: Es wird das externe Gerät ausgewählt, das an die Buchsen LINE 1 angeschlossen ist.
- LINE2*: Es wird das externe Gerät ausgewählt, das an die Buchse LINE 2 angeschlossen ist.
- DIGITAL IN*: Es wird das externe Gerät ausgewählt, das mit dem Anschluß DIGITAL IN verbunden ist.

* Um diese Geräte mit der Wechseltuhr betreiben zu können, müssen sie ebenfalls über eine Schaltuhrfunktion verfügen. Wenn Sie den Namen der Signalquelle geändert haben, wird der geänderte Name angezeigt.

9 Wenn Sie im obigen Schritt "FM --" oder "AM --" als Signalquelle festgelegt haben, wählen Sie einen gespeicherten Sender aus.

Drücken Sie den Steuerregler nach unten (∨) oder oben (∧), um einen gespeicherten Sender auszuwählen, und drücken Sie anschließend SET.

- Wenn Sie SET drücken, ohne zuvor einen gespeicherten Sender ausgewählt zu haben, wird der zuletzt empfangene Sender eingestellt, wenn die Anlage über die Wechseltuhr eingeschaltet wird.

Wenn Sie im obigen Schritt "CD --" als Signalquelle festgelegt haben, wählen Sie eine CD-Nummer und eine Titelnummer aus.

- 1) Drücken Sie den Steuerregler nach unten (∨) oder oben (∧), um die CD-Nummer (CD 1 bis CD 3) auszuwählen, und drücken Sie anschließend SET.
- 2) Drücken Sie den Steuerregler nach unten (∨) oder oben (∧), um eine Titelnummer auszuwählen, und drücken Sie anschließend SET.

- Wenn Sie SET drücken, ohne zuvor eine CD-Nummer ausgewählt zu haben, wird die zuletzt ausgewählte CD wiedergegeben, wenn die Anlage über die Wechseltuhr eingeschaltet wird.
- Wenn Sie SET drücken, ohne zuvor eine Titelnummer ausgewählt zu haben, beginnt die Wiedergabe mit dem ersten Titel der ausgewählten CD, wenn die Anlage über die Wechseltuhr eingeschaltet wird.



Wenn Sie im obigen Schritt “MD – –” als Signalquelle festgelegt haben, wählen Sie eine Titelnummer aus.

Drücken Sie den Steuerregler nach unten (∨) oder oben (∧), um eine Titelnummer auszuwählen, und drücken Sie anschließend SET.

- Wenn Sie SET drücken, ohne zuvor eine Titelnummer ausgewählt zu haben, wird der erste Titel wiedergegeben, wenn die Anlage über die Weckschaltuhr eingeschaltet wird.

Wenn Sie im obigen Schritt eines der externen Geräte als Signalquelle ausgewählt haben, drücken Sie einfach SET.

10 Drücken Sie den Steuerregler nach rechts (>) oder links (<), um den Lautstärkepegel einzustellen.

- Sie können als Lautstärke eine Einstellung im Bereich 0 (leise) bis 50 (Maximalwert) wählen.

- “– –” kann ausgewählt werden, wenn Sie die Schaltuhr stellen, während die Anlage eingeschaltet ist. Die Lautstärke wird auf den aktuellen Lautstärkepegel gesetzt.

11 Drücken Sie den Steuerregler nach unten (∨) oder oben (∧), um den Einblendmodus auszuwählen — “FADE” oder “NoFADE”.

- FADE :** Die Lautstärke wird eingeblendet (wird langsam lauter, bis der festgelegte Lautstärkepegel erreicht ist).
- NoFADE :** Die Lautstärke wird nicht eingeblendet. Die Lautstärke hat den vorgegebenen Pegel, wenn die Einschaltzeit der Schaltuhr erreicht ist.

12 Drücken Sie die Taste SET.

Die Schaltuhranzeige (⌚) und die Anzeige DAILY des Displays blinken nicht mehr, sondern leuchten kontinuierlich.

13 Drücken Sie die Taste ⏻/|, um die Anlage auszuschalten (Bereitschaftsbetrieb), wenn Sie die Schaltuhr bei eingeschalteter Anlage gestellt haben.

Die Anzeigelampe STANDBY/ON leuchtet rot.



Die Anlage ist eingeschaltet, wenn die Einschaltzeit der Schaltuhr erreicht ist

Die Weckschaltuhr funktioniert nicht.



In den folgenden Fällen wird die Weckschaltuhr deaktiviert und die Anlage nicht automatisch ausgeschaltet:

- Die Signalquelle wird geändert.
- Eine Aufnahme wird gestartet.
- Der MD-Bearbeitungsmodus oder Namensingabemodus wird aktiviert.
- Der Modus zum Stellen von Schaltuhr oder Uhr ist aktiviert.

So schalten Sie die Weckschaltuhr ein oder aus, nachdem Sie sie gestellt haben

- 1 Drücken Sie die Taste MENU.
- 2 Drücken Sie den Steuerregler nach unten (∨), um “REC ON/OFF” auszuwählen (bei Auswahl unterlegt angezeigt).
- 3 Drücken Sie den Steuerregler nach rechts (>) oder links (<), um “DAILY ON/OFF” auszuwählen (bei Auswahl unterlegt angezeigt), und drücken Sie anschließend SET.

Der Bildschirm zum Ein- und Ausschalten der Weckschaltuhr wird angezeigt.



- 4 Wenn Sie die Weckschaltuhr ausschalten möchten, drücken Sie den Steuerregler nach unten (∨), um “OFF” auszuwählen (bei Auswahl unterlegt angezeigt), und drücken Sie anschließend SET.

“DAILY TIMER OFF” wird einen Augenblick lang angezeigt. Die Schaltuhranzeige (⌚) und die Anzeige DAILY des Displays erlöschen.

Die Weckschaltuhr ist deaktiviert, aber die Einstellung der Weckschaltuhr ist weiterhin im Speicher gesichert.

Um die Weckschaltuhr einzuschalten, drücken Sie SET (nachdem Sie sich vergewissert haben, daß “ON” im Hauptdisplay ausgewählt ist (bei Auswahl unterlegt angezeigt)).

Die Schaltuhranzeige (⌚) und die Anzeige DAILY des Displays schalten sich ein. Die Einstellungen, die Sie vorgenommen haben, werden zur Bestätigung im Hauptdisplay angezeigt.

Verwenden der Einschlafschaltuhr

Mit der Einschlafschaltuhr können Sie zu Ihrer Lieblingsmusik einschlafen.

Sie können die Einschlafschaltuhr stellen, wenn die Anlage eingeschaltet ist.

Funktionsweise der Einschlafschaltuhr

Die Anlage wird automatisch ausgeschaltet, wenn das vorgegebene Zeitintervall abgelaufen ist.

NUR auf der Fernbedienung:

1 Drücken Sie die Taste SLEEP.



- Wenn Sie diese Taste mehrfach hintereinander drücken, ändert sich das Zeitintervall wie folgt:

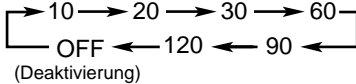

2 Warten Sie etwa 4 Sekunden, nachdem Sie das Zeitintervall festgelegt haben.

Die Helligkeit des Displayfensters wird abgedunkelt.

Wenn Sie die Restzeit bis zur Ausschaltzeit prüfen wollen, drücken Sie die Taste SLEEP einmal. Die Restzeit bis zur Ausschaltzeit wird etwa 4 Sekunden lang angezeigt.

Wenn Sie die Ausschaltzeit ändern wollen, drücken Sie die Taste SLEEP mehrfach hintereinander, bis das gewünschte Zeitintervall angezeigt wird.

Wenn Sie die Einstellung löschen wollen, drücken Sie wiederholt die Taste SLEEP, bis "SLEEP OFF" im Hauptdisplay angezeigt wird.



Die Einschlafschaltuhr wird in den folgenden Fällen auch deaktiviert:

- Die Anlage wird ausgeschaltet.
- Andere Schaltuhreinstellungen werden vorgenommen.
- Die Uhr wird gestellt.



Sie können die automatische Ausschaltfunktion über das Menü aktivieren, um die Anlage auszuschalten. Weitere Informationen finden Sie auf Seite 66 unter "Automatisches Ausschalten der Anlage".

So schlafen Sie mit der Einschlafschaltuhr ein und wachen mit der Weckschaltuhr auf

Die Anlage wird ausgeschaltet, wenn die Ausschaltzeit (die über die Einschlafschaltuhr eingestellt wird) erreicht ist, und wird eingeschaltet, wenn die Einschaltzeit der Schaltuhr (die über die Weckschaltuhr eingestellt wird) erreicht ist.

- 1 Stellen Sie die Weckschaltuhr entsprechend der Erläuterungen auf Seite 56 und 58.
- 2 Geben Sie eine beliebige Signalquelle wieder, die Sie vor dem Einschlafen hören möchten.
- 3 Stellen Sie die Einschlafschaltuhr.

Schaltuhrpriorität

Da alle Schaltuhren unabhängig eingestellt werden können, fragen Sie sich möglicherweise, was geschieht, wenn sich die Einstellungen überlappen. Nachstehend werden die Prioritätsvorgaben für alle Schaltuhren beschrieben:

• Eine Schaltuhr mit der späteren Einschaltzeit besitzt Priorität.

Wenn die Aufnahmeschaltuhr so gestellt ist, daß sie aktiviert wird, während die Weckschaltuhr aktiv ist, wird die Weckschaltuhr deaktiviert.

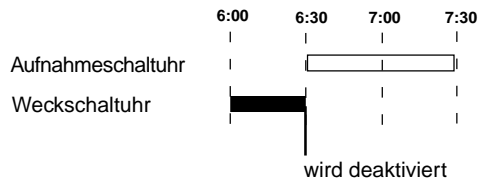

Wenn die Aufnahmeschaltuhr so gestellt ist, daß sie aktiviert wird, während die Einschlafschaltuhr in Betrieb ist, wird die Einschlafschaltuhr einige Sekunden vor dem Zeitpunkt deaktiviert, an dem die Aufnahmeschaltuhr aktiviert wird.

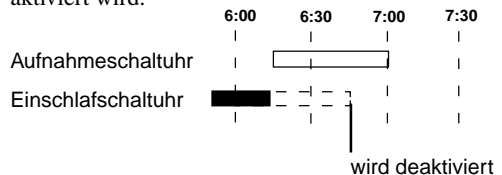

Verwenden anderer praktischer Funktionen

Die Tasten und Regler, die in der untenstehenden Abbildung vergrößert sind, werden in diesem Kapitel erläutert (Seite 60 – 66).

Hauptgerät

Sie können die Fernbedienung für die Bedienungsvorgänge über das Menü, die in diesem Kapitel beschrieben werden, nicht verwenden. Verwenden Sie nur die Tasten der Anlage.

Auf die meisten der anderen praktischen Funktionen können Sie über das Menü dieser Anlage zugreifen.

Informationen über den Menübildschirm

Pfeile zeigen die Richtung an (nach oben/nach unten), in der Sie einen Bildlauf auf dem Menübildschirm durchführen können. (In diesem Beispiel kann nur ein Bildlauf nach unten durchgeführt werden.)



- Diese Dreiecke zeigen an, daß Sie einen Modus auswählen oder zu einer anderen Einstellung wechseln können, indem Sie den Steuerregler nach rechts (>) oder links (<) drücken.
- Einträge ohne Dreiecke zeigen an, daß Sie die entsprechenden Bildschirme für die Einstellung aufrufen können, indem Sie SET drücken. (In diesem Beispiel wird "LEVEL METER" verwendet.)

Beispiel: Dieses Menü wird angezeigt, wenn "CD" als Signalquelle ausgewählt ist (die Anlage ist eingeschaltet, aber es erfolgt keine Wiedergabe).

Tasten zum Bedienen des Menüs

MENU



- Drücken Sie diese Taste, um das Menü im Hauptdisplay einzublenden, wenn das Menü nicht angezeigt wird.
- Drücken Sie diese Taste, um die Menüauswahl abzubrechen, wenn das Menü angezeigt wird.

Steuerregler

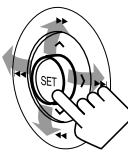

- Drücken Sie den Steuerregler nach unten (∨) oder oben (∧), um Funktionen im Menü auszuwählen.
- Drücken Sie den Steuerregler nach rechts (>) oder links (<), um die gewünschte Einstellung auszuwählen, nachdem Sie die Funktion im Menü ausgewählt haben, oder um zu einem anderen Einstellungsmodus zu wechseln.

SET

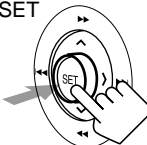

- Drücken Sie diese Taste, um die Einstellung abzuschließen oder zu einem anderen Einstellungsmodus zu wechseln.

CANCEL



- Drücken Sie diese Taste, um die Menüauswahl abzubrechen.
- Drücken Sie diese Taste, um zum vorherigen Schritt zurückzugelangen, während Sie die Uhr oder Schaltuhren stellen.

Die folgenden Funktionen werden über die Menübildschirm ausgewählt und aufgerufen.

- Die Menüs, die auf dem Bildschirm angezeigt werden, hängen vom jeweiligen Betriebszustand der Anlage ab.



Beispiel: Dieses Menü wird angezeigt, wenn "CD" als Signalquelle ausgewählt ist (die Anlage ist eingeschaltet, aber es erfolgt keine Wiedergabe).

- **Stellen der Uhr** — CLOCK SET (siehe Seite 54)
Dieser Menüeintrag wird nur angezeigt, wenn die Uhr noch nicht gestellt wurde. Sobald die Uhr eingestellt worden ist, wird er im Einstellmodus der Schaltuhren angezeigt.
- **Stellen der Schaltuhren** (siehe Seite 54 – 58)
Stellen der Aufnahmeschaltuhr
— REC SET UP (siehe Seite 54)
Stellen der Ein- und Ausschaltzeit der Aufnahmeschaltuhr
— REC ON/OFF (siehe Seite 56)
Stellen der Weckschaltuhr
— DAILY SET UP (siehe Seite 56)
Stellen der Ein- und Ausschaltzeit der Weckschaltuhr
— DAILY ON/OFF (siehe Seite 58)
Erneutes Stellen der Uhr
— CLOCK SET (siehe Seite 54)
- **Einstellen des Klangs**
Einstellen der Klangbetriebsarten — SOUND
Dieser Menüeintrag wird nur angezeigt, wenn die Anlage eingeschaltet ist.
Ein- und Ausschalten der Funktion Active Bass Extension — A. BASS
Dieser Menüeintrag wird nur angezeigt, wenn die Anlage eingeschaltet ist.
- **Einstellen des UKW-Empfangsmodus**
— FM MODE
Dieser Menüeintrag wird nur angezeigt, wenn die Anlage eingeschaltet ist und als Signalquelle UKW ausgewählt ist.

- **Einstellen des CD- und MD-Wiedergabebetriebs**
Einstellen des CD-Wiedergabebetriebs — CD

Der Menüeintrag wird nur angezeigt, wenn die Anlage eingeschaltet ist und "CD" als Signalquelle ausgewählt ist, jedoch keine Wiedergabe erfolgt.

- **Einstellen der wiederholten CD-Wiedergabe**
— CD REPEAT

Der Menüeintrag wird nur angezeigt, wenn die Anlage eingeschaltet ist und "CD" als Signalquelle ausgewählt ist.

- **Einstellen des MD-Wiedergabebetriebs** — MD
Dieser Menüeintrag wird nur angezeigt, wenn die Anlage eingeschaltet ist und als Signalquelle "MD" ausgewählt ist, jedoch keine Wiedergabe erfolgt.

- **Einstellen der wiederholten MD-Wiedergabe**
— MD REPEAT

Dieser Menüeintrag wird nur angezeigt, wenn die Anlage eingeschaltet ist und als Signalquelle "MD" ausgewählt ist.

- **Einstellen des Displays**

Auswählen des Pegelmessers — LEVEL METER

Auswählen der Displayfarbe — COLOR

Auswählen der Displaydarstellung — DISP

Einstellen des Kontrasts — CONTRAST ADJ.

Dieser Menüeintrag wird nur angezeigt, wenn die Anlage eingeschaltet ist.

- **Einstellen des Startbildschirms**

— Startup Disp. (siehe Seite 52).

Dieser Menüeintrag wird nur angezeigt, wenn die Anlage eingeschaltet ist.

- **Einstellen der externen Signalquelle**

Einstellen des Eingangspegels — INPUT Level

Dieser Menüeintrag wird nur angezeigt, wenn die Anlage eingeschaltet ist und das externe Gerät, das an die Buchsen LINE 1 oder die Buchse LINE 2 angeschlossen ist, als Signalquelle ausgewählt ist.

- **Ändern des Namens der Signalquelle**

— NAME CHANGE

Dieser Menüeintrag wird nur angezeigt, wenn die Anlage eingeschaltet ist und das externe Gerät als Signalquelle ausgewählt ist.

- **Einstellen der automatischen Ausschaltung der Anlage** — A. P. off

Dieser Menüeintrag wird nur angezeigt, wenn die Anlage eingeschaltet ist.

Einstellen des Klangs

Einstellen der Klangbetriebsarten

Sie können eine von 6 vorprogrammierten Klangbetriebsarten (3 Surround-Betriebsarten und 3 SEA – Betriebsarten – Sound Effect Amplifier – Betriebsarten) und 1 manuelle Betriebsart wählen.

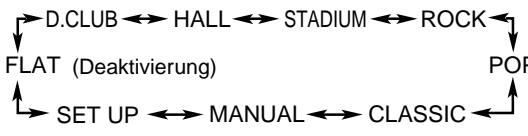
- 1 Drücken Sie die Taste MENU.**
Der Menübildschirm wird im Hauptdisplay angezeigt.
- 2 Drücken Sie den Steuerregler nach unten (∨), um "SOUND" auszuwählen (bei Auswahl unterlegt angezeigt).**
- 3 Drücken Sie den Steuerregler nach rechts (>) oder links (<), um die gewünschte Klangbetriebsart auszuwählen.**
 - Die Klangbetriebsarten ändern sich wie folgt:

```

graph TD
    DCLUB[D.CLUB] <--> HALL[HALL]
    HALL <--> STADIUM[STADIUM]
    STADIUM <--> ROCK[ROCK]
    ROCK <--> POP[POP]
    POP <--> CLASSIC[CLASSIC]
    CLASSIC <--> MANUAL[MANUAL]
    MANUAL <--> SETUP[SET UP]
    SETUP <--> FLAT[FLAT (Deaktivierung)]
    FLAT <--> DCLUB
  
```

 - Weitere Einzelheiten finden Sie auf Seite 13 und 14.
- 4 Drücken Sie die Taste SET, um die Einstellung abzuschließen.**

Verstärken der Baßfrequenzen

Die Baßfülle wird unabhängig davon aufrechterhalten, wie gering Sie die Lautstärke einstellen — Active Bass Extension.

- 1 Drücken Sie die Taste MENU.**
Der Menübildschirm wird im Hauptdisplay angezeigt.
- 2 Drücken Sie den Steuerregler nach unten (∨), um "A. BASS" auszuwählen (bei Auswahl unterlegt angezeigt).**
- 3 Drücken Sie den Steuerregler nach rechts (>) oder links (<), um "ON" oder "OFF" auszuwählen.**
 - Weitere Einzelheiten finden Sie auf Seite 12.
- 4 Drücken Sie die Taste SET, um die Einstellung abzuschließen.**

Einstellen des UKW-Empfangsmodus

Wenn eine UKW-Stereosendung nur mit Schwierigkeiten zu empfangen ist oder rauscht, können Sie den UKW-Empfangsmodus in "MONO" ändern. Der Empfang wird dadurch verbessert.

- 1 Drücken Sie die Taste MENU.**
Der Menübildschirm wird im Hauptdisplay angezeigt.
 - Wenn "FM" nicht als aktuelle Signalquelle ausgewählt ist, können Sie nicht zum nächsten Schritt übergehen.
- 2 Drücken Sie den Steuerregler nach unten (∨), um "FM MODE (aktueller Wiedergabebetrieb*)" auszuwählen.**
 - * Der aktuelle Wiedergabebetrieb — AUTO oder MONO wird hinter "FM MODE" angezeigt.
- 3 Drücken Sie den Steuerregler nach rechts (>) oder links (<), um den gewünschten UKW-Empfangsmodus auszuwählen.**

AUTO : Dies sollte die Normaleinstellung sein. In diesem Modus wird eine Sendung stereophon wiedergegeben, sofern sie stereophon ausgestrahlt wird. Darüber hinaus werden statische Störungen zwischen Sendern unterdrückt, wenn Sie einen Sender einstellen.

MONO : Wählen Sie diese Einstellung, wenn eine UKW-Stereosendung nur mit Schwierigkeiten empfangen werden kann oder verrauscht ist. Der Empfang wird verbessert, aber der Stereoeffekt geht verloren.
- 4 Drücken Sie die Taste SET, um die Einstellung abzuschließen.**

Einstellen des CD- und MD-Wiedergabetriebs

Einstellen des Wiedergabetriebs

Wenn "CD" oder "MD" als Signalquelle ausgewählt ist und die Wiedergabe noch nicht gestartet wurde, können Sie den Wiedergabemodus über das Menü ändern.

- 1 Drücken Sie die Taste MENU.**
Der Menübildschirm wird im Hauptdisplay angezeigt.
 - Wenn "CD" oder "MD" nicht als Signalquelle ausgewählt ist oder die CD- oder MD-Wiedergabe bereits gestartet wurde, können Sie nicht zum nächsten Schritt übergehen.
- 2 Drücken Sie den Steuerregler nach unten (∨), um "CD (aktueller Wiedergabebetrieb*)" oder "MD (aktueller Wiedergabebetrieb*)" auszuwählen.**
 - * Der aktuelle Wiedergabebetrieb wird hinter "CD" oder "MD" angezeigt.

3 Drücken Sie den Steuerregler nach rechts (>) oder links (<), um den gewünschten Wiedergabebetrieb auszuwählen.

- Die Wiedergabebetriebsarten ändern sich wie folgt: “CD” ist als Signalquelle ausgewählt.

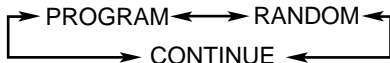

- Weitere Einzelheiten finden Sie auf Seite 25 und 26.

“MD” ist als Signalquelle ausgewählt.

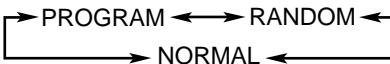

- Weitere Einzelheiten finden Sie auf Seite 30 und 32.

4 Drücken Sie die Taste SET, um die Einstellung abzuschließen.

Einstellen der wiederholten Wiedergabe

Wenn “CD” oder “MD” als Signalquelle ausgewählt ist, können Sie die wiederholte Wiedergabe über das Menü ändern.

1 Drücken Sie die Taste MENU.

Der Menübildschirm wird im Hauptdisplay angezeigt.

- Wenn “CD” oder “MD” nicht als aktuelle Signalquelle ausgewählt ist, können Sie nicht zum nächsten Schritt übergehen.

2 Drücken Sie den Steuerregler nach unten (∨), um “CD REPEAT (aktueller Wiederholbetrieb*)” oder “MD REPEAT (aktueller Wiederholbetrieb*)” auszuwählen.

* Der aktuelle Wiedergabebetrieb wird hinter “CD REPEAT” oder “MD REPEAT” angezeigt.

3 Drücken Sie den Steuerregler nach rechts (>) oder links (<), um den gewünschten Wiedergabebetrieb auszuwählen.

- Die wiederholte Wiedergabe ändert sich wie folgt: “CD” ist als Signalquelle ausgewählt.



- * “1CD” kann nicht für die programmierte Wiedergabe und die Wiedergabe in zufälliger Reihenfolge verwendet werden.

- Weitere Einzelheiten finden Sie auf Seite 27.

“MD” ist als Signalquelle ausgewählt.

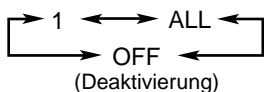

- Weitere Einzelheiten finden Sie auf Seite 32.

4 Drücken Sie die Taste SET, um die Einstellung abzuschließen.

Einstellen des Displays

Auswählen des Pegelmessers

1 Drücken Sie die Taste MENU.

Der Menübildschirm wird im Hauptdisplay angezeigt.

2 Vergewissern Sie sich, daß “LEVEL METER” ausgewählt ist (wird unterlegt angezeigt), und drücken Sie anschließend SET.

3 Drücken Sie den Steuerregler nach unten (∨) oder oben (^), um den gewünschten Pegelmesser auszuwählen: “METER 1” oder “METER 2”.

- Weitere Einzelheiten finden Sie auf Seite 13.

4 Drücken Sie die Taste SET, um die Einstellung abzuschließen.

Auswählen der Displayfarbe

Wenn Sie die Displayfarbe ändern, wird die Farbe der Beleuchtung des Rings um den Regler VOLUME ebenfalls geändert.

1 Drücken Sie die Taste MENU.

Der Menübildschirm wird im Hauptdisplay angezeigt.

2 Drücken Sie den Steuerregler nach unten (∨), um “COLOR (aktuelle Einstellung der Displayfarbe*)” auszuwählen.

* Die aktuelle Einstellung der Displayfarbe wird hinter “COLOR” angezeigt.

3 Drücken Sie den Steuerregler nach rechts (>) oder links (<), um die gewünschte Displayfarbe auszuwählen.

- Die Displayfarbe ändert sich wie folgt:

```
Pre set ⇄ Blue ⇄ White ⇄ Purple ⇄ Orange ⇄
L. Blue (Light Blue) ⇄ Yellow ⇄ Green ⇄
Pink ⇄ Random* ⇄ Manual1** ⇄
Manual2** ⇄ Set up*** ⇄
(zurück zum Anfang)
```

* Wenn Sie “Random” auswählen, ändert sich die Displayfarbe in Abhängigkeit von der Wiedergabe.

** Wenn Sie “Manual1” oder “Manual2” auswählen, wird als Displayfarbe die Einstellung ausgewählt, die Sie im Speicher gesichert haben.

*** Wenn Sie “Set up” auswählen, können Sie unter den Optionen “Manual1” und “Manual2” eigene Farbeinstellungen speichern. (Weitere Informationen finden Sie auf der nächsten Seite unter “Speichern eigener Displayfarben”.)

4 Drücken Sie die Taste SET, um die Einstellung abzuschließen.



Weitere Informationen über die Displayfarbe

- Die Farben, die im Display angezeigt werden, können nicht immer genau reproduziert werden. In Abhängigkeit von den Umständen (Raumtemperatur etc.), unter denen die Anlage betrieben wird, können die Farben geringfügig anders aussehen.
- Wenn Sie die Farbe des Hauptdisplays ändern, hat es den Anschein, als bewege sich das Display hin und her. Hierbei handelt es sich um eine charakteristische Erscheinung dieser Anlage und nicht um eine Fehlfunktion.
- Wenn starkes Licht auf das Display trifft, wird das Display dunkel. Hierbei handelt es sich nicht um eine Fehlfunktion.

Speichern eigener Displayfarben

Sie können eine Farbe aus 24 Farben auswählen und jeweils unter "Manual 1" und "Manual 2" speichern.

1 Drücken Sie die Taste MENU.

Der Menübildschirm wird im Hauptdisplay angezeigt.

2 Drücken Sie den Steuerregler nach unten (∨), um "COLOR (aktuelle Einstellung der Displayfarbe*)" auszuwählen.

* Die aktuelle Einstellung der Displayfarbe wird hinter "COLOR" angezeigt.

3 Drücken Sie den Steuerregler nach rechts (>) oder links (<), um "Set up" auszuwählen, und drücken Sie anschließend SET.



4 Drücken Sie den Steuerregler horizontal (</>) und vertikal (∨/^) um die Farbe auszuwählen.

- Sie können eine von 24 Farben auswählen (im Hauptdisplay durch "+" markiert).

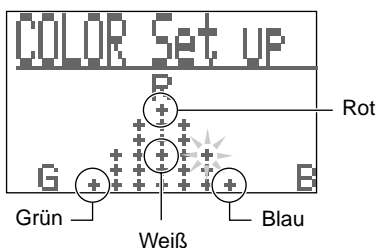

5 Drücken Sie die Taste SET.

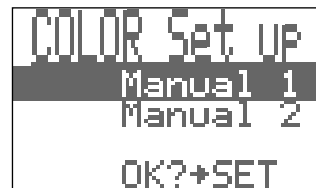

6 Drücken Sie den Steuerregler nach unten (∨) oder oben (^), um entweder die Option "Manual 1" oder "Manual 2" auszuwählen, unter der Sie die Farbauswahl speichern möchten.

7 Drücken Sie die Taste SET, um die Einstellung abzuschließen.

Auswählen der Displaydarstellung

Sie können eine normale oder invertierte Displaydarstellung auswählen.

1 Drücken Sie die Taste MENU.

Der Menübildschirm wird im Hauptdisplay angezeigt.

2 Drücken Sie den Steuerregler nach unten (∨), um "DISP (aktuelle Einstellung der Displaydarstellung*)" auszuwählen.

* Die aktuelle Einstellung der Displaydarstellung wird hinter "DISP" angezeigt.

3 Drücken Sie den Steuerregler nach rechts (>) oder links (<), um "Posi" oder "Nega" auszuwählen.

Nega : Zeichen und Pegelmesser werden farbig angezeigt. (Dies ist die werkseitige Einstellung.)

Posi : Der Hintergrund wird anders als Zeichen und Pegelmesser farbig angezeigt, während Zeichen und Pegelmesser so aussehen, als werden sie in Schwarz angezeigt.

4 Drücken Sie die Taste SET, um die Einstellung abzuschließen.

Einstellen des Displaykontrasts

Sie können den Displaykontrast nur einstellen, wenn die Anlage eingeschaltet ist.

- Es besteht ein Zeitlimit für die Ausführung der folgenden Schritte. Wenn der Einstellungsvorgang abgebrochen wird, bevor Sie ihn fertiggestellt haben, beginnen Sie erneut mit Schritt 1.

1 Drücken Sie die Taste MENU.

Der Menübildschirm wird im Hauptdisplay angezeigt.

- 2** Drücken Sie den Steuerregler nach unten (∨), um “CONTRAST ADJ.” auszuwählen, und drücken Sie anschließend SET.

- Werkseitig wird als Kontrastwert +40 eingestellt.



- 3** Drücken Sie den Steuerregler nach oben (^) oder unten (∨), um den Kontrast auszuwählen.

- Sie können den Kontrast im Bereich +25 bis +64 einstellen.

- 4** Drücken Sie die Taste SET, um die Einstellung abzuschließen.



Im Display ist keine Anzeige zu erkennen

Der Displaykontrast ist zu gering. Wenn dies der Fall ist, ziehen Sie das Netzkabel, und stecken Sie den Stecker wieder in die Steckdose. Der Kontrast wird auf die werkseitige Einstellung zurückgesetzt.

Einstellen der externen Signalquelle

Auswählen des Audioeingangspiegels

Diese Option wird nur verwendet, wenn Aufnahmen analoger Signalquellen (zum Beispiel Cassettendeck, Videorecorder oder tragbarer MD-Spieler) durchgeführt werden sollen, die an die Buchsen LINE 1 oder die Buchse LINE 2 angeschlossen sind. Wenn die aufgezeichneten Signale einer solchen analogen Signalquelle nicht stark genug oder verzerrt sind, passen Sie den entsprechenden Audioeingangspiegel vor der Aufnahme an.

- Wenn der Eingangspiegel während der Aufnahme zu hoch ist, färbt sich das Display rot, und die Anzeige OVER leuchtet, und es wird “Level OVER!” angezeigt.
- Sie können den Eingangspiegel während der Aufnahme nicht anpassen.

- 1** Drücken Sie die Taste MENU.

Der Menübildschirm wird im Hauptdisplay angezeigt.

- Wenn das externe Gerät, das an die Buchsen LINE 1 oder an die Buchse LINE 2 angeschlossen ist, nicht als Signalquelle ausgewählt ist, können Sie nicht zum nächsten Schritt übergehen.

- 2** Drücken Sie den Steuerregler nach unten (∨), um “INPUT Level” auszuwählen, und drücken Sie anschließend SET.



Beispiel: Das an die Buchsen LINE 1 angeschlossene externe Gerät ist als Signalquelle ausgewählt.

- 3** Drücken Sie den Steuerregler nach unten (∨) oder oben (^), um den Eingangspiegel auszuwählen.

- Das an die Buchsen LINE 1 angeschlossene externe Gerät ist als Signalquelle ausgewählt.

Level 1: Wählen Sie diese Einstellung, wenn das aufgezeichnete Signal nicht stark genug ist. Durch diese Einstellung wird der Eingangssignalpegel erhöht. (Dies ist die werkseitige Einstellung.)

Level 2: Wählen Sie diese Einstellung, wenn das aufgenommene Signal verzerrt ist. Durch diese Einstellung wird der Eingangssignalpegel reduziert.

- Das an die Buchse LINE 2 angeschlossene externe Gerät ist als Signalquelle ausgewählt.

Level 1: Dies ist die werkseitige Einstellung.

Level 2: Wählen Sie diese Einstellung, wenn das Signal, das mit der Einstellung “Level 1” aufgenommen wurde, verzerrt ist.

Level 3: Wählen Sie diese Einstellung, wenn das Signal, das mit der Einstellung “Level 2” aufgenommen wurde, immer noch verzerrt ist.

Level 4: Wählen Sie diese Einstellung, wenn das Signal, das mit der Einstellung “Level 3” aufgenommen wurde, immer noch verzerrt ist.

- Wenn “Level OVER!” immer noch angezeigt wird, nachdem “Level 4” als Eingangspiegel ausgewählt wurde, schließen Sie das Gerät an die Buchsen LINE 1 an, und wählen Sie “Level 2” als Eingangspiegel aus.

- 4** Drücken Sie die Taste SET, um die Einstellung abzuschließen.

Ändern des Namens der Signalquelle

Sie können die Namen der externen Signalquellen (LINE1, LINE2 und DIGITAL IN) in die eigentlichen Gerätebezeichnungen ändern.

- Sie können die Namen der externen Geräte nicht ändern, während deren Signale auf MD aufgezeichnet werden.

- 1** Drücken Sie die Taste MENU.

Der Menübildschirm wird im Hauptdisplay angezeigt.

- Wenn das angeschlossene externe Gerät nicht als Signalquelle ausgewählt ist, können Sie nicht zum nächsten Schritt übergehen.

- 2** Drücken Sie den Steuerregler nach unten (∨), um “NAME CHANGE” auszuwählen, und drücken Sie anschließend SET.



Beispiel: Das an die Buchsen LINE 1 angeschlossene externe Gerät ist als Signalquelle ausgewählt.

3 Drücken Sie den Steuerregler nach unten (∨) oder oben (∧), um den Name der Signalquelle auszuwählen.

- Das an die Buchsen LINE 1 angeschlossene externe Gerät ist als Signalquelle ausgewählt.
Sie können "LINE1" (werkseitige Einstellung) in "TAPE", "DBS", "VCR", "TV" und "GAME" ändern.
- Das an die Buchse LINE 2 angeschlossene externe Gerät ist als Signalquelle ausgewählt.
Sie können "LINE2" (werkseitige Einstellung) in "P-MD" (tragbarer MD-Spieler) ändern.
- Das an den Anschluß DIGITAL IN angeschlossene externe Gerät ist als Signalquelle ausgewählt.
Sie können "DIGITAL IN" (werkseitige Einstellung) in "DBS-DIGITAL" ändern.

4 Drücken Sie die Taste SET, um die Einstellung abzuschließen.

Automatisches Ausschalten der Anlage

Mit der automatische Ausschaltfunktion kann die Anlage ausgeschaltet werden, wenn länger als 3 Minuten keine Wiedergabe erfolgt.

Wenn während dieses dreiminütigen Zeitraums irgendein anderer Bedienungsvorgang durchgeführt wird, wird die automatische Ausschaltfunktion vorübergehend ausgesetzt, selbst wenn keine Wiedergabe erfolgt.

1 Drücken Sie die Taste MENU.

Der Menübildschirm wird im Hauptdisplay angezeigt.

- Wenn die Anlage ausgeschaltet ist, können Sie nicht zum nächsten Schritt übergehen.

2 Drücken Sie den Steuerregler nach unten (∨), um "A.P.off (aktuelle Einstellung*)" auszuwählen.

* Die aktuelle Einstellung wird hinter "A.P.off" angezeigt.

3 Drücken Sie den Steuerregler nach rechts (>) oder links (<), um "SET" oder "CANCEL" auszuwählen.

SET : Die automatische Ausschaltfunktion wird aktiviert.

CANCEL : Die automatische Ausschaltfunktion wird deaktiviert.

4 Drücken Sie die Taste SET, um die Einstellung abzuschließen.

Wenn die automatische Ausschaltfunktion aktiviert ist, leuchtet die Anzeige A.P.off im Display.

Die Anzeige A.P.off blinkt, wenn keine Wiedergabe erfolgt.

Wenn die Restzeit bis zum Ausschalten der Anlage unter 20 Sekunden liegt, wird sie im Display angezeigt.

So sichern Sie die Displayeinstellung im Speicher

Sie können die folgenden Displayeinstellungen im Speicher sichern. Die Einstellungen bleiben im Speicher erhalten, selbst wenn das Netzkabel abgezogen wird oder ein Stromausfall auftritt.

- Deaktivieren der Displaydemonstration (siehe Seite 9)
- Pegelmesser (siehe Seite 13 und 63)
- Displayfarbe (siehe Seite 63)

NUR an der Anlage:

1 Ziehen Sie das Netzkabel aus der Steckdose.

2 Stecken Sie das Netzkabel wieder in die Steckdose, während Sie die Tasten ■ und ENTER/DEMO gleichzeitig gedrückt halten.



3 Stellen Sie die obigen Optionen nach Wunsch ein.

- **Deaktivieren Sie die Displaydemonstration (siehe Seite 9).**
Wenn Sie die Displaydemonstration deaktivieren und diese Einstellung im Speicher sichern, wird die Displaydemonstration nicht gestartet, selbst wenn Sie das Netzkabel wieder in die Steckdose stecken oder die Stromversorgung nach einem Stromausfall wiederhergestellt wird.
- **Wählen Sie den Pegelmesser aus (siehe Seite 13 oder 63).**
- **Wählen Sie die Displayfarbe aus (siehe Seite 63).**

So löschen Sie den Speicher

Wiederholen Sie Schritt 1 und 2 des oben beschriebenen Verfahrens.



Der Speicher wird gelöscht.

- Wenn das Netzkabel wieder in die Steckdose gesteckt wird oder die Stromversorgung nach einem Stromausfall wiederhergestellt wird, wird die Displaydemonstration automatisch gestartet.

Pflege

Die beste Leistung erzielen Sie, wenn Sie CDs, MDs und die Anlage sauberhalten.

Allgemeine Anmerkungen

Im allgemeinen erzielen Sie die beste Leistung, wenn Sie CDs, MDs und die Anlage sauberhalten.

- Lagern Sie CDs und MDs in ihren Hüllen, und bewahren Sie sie in Schränken oder Regalen auf.
- Die CD-Laden und die Blende des MD-Ladeschachts sollten geschlossen bleiben, wenn sie nicht verwendet werden.

Umgang mit CDs



- Nehmen Sie die CD aus ihrer Hülle, indem Sie sie am Rand festhalten, während Sie vorsichtig gegen das Loch in der Mitte drücken.
- Berühren Sie nicht die glänzende Fläche der CD, und biegen Sie die CD auch nicht.
- Legen Sie die CD nach dem Abspielen in ihre Hülle zurück, damit sie sich nicht verzieht.

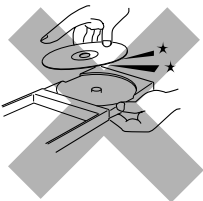

- Achten Sie darauf, daß Sie die Oberfläche der CD nicht zerkratzen, wenn Sie sie wieder in die Hülle legen.
- Setzen Sie die CD nicht direkter Sonneneinstrahlung, extremen Temperaturen und Feuchtigkeit aus.



So reinigen Sie eine CD

Wischen Sie die CD mit einem weichen Tuch in geraden Linien ab, wobei Ihre Bewegungen vom Mittelpunkt radial nach außen geführt werden sollten.



Verwenden Sie auf keinen Fall ein Lösungsmittel (beispielsweise Reiniger für konventionelle Schallplatten, Spray, Verdünner oder Benzol), um eine CD zu reinigen.

Umgang mit MDs

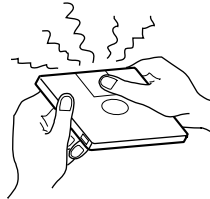

- Öffnen Sie auf keinen Fall den Verschuß.
 - Der Verschuß ist verriegelt, so daß er nicht geöffnet werden kann. Wenn Sie dennoch versuchen, den Verschuß zu öffnen, zerbrechen Sie die MD. Sollte der Verschuß versehentlich geöffnet werden, schließen Sie ihn wieder schnellstens, ohne die MD zu berühren.

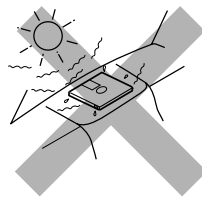

- Bewahren Sie MDs auf keinen Fall wie folgt auf:
 - an heißen Orten, wie beispielsweise in direktem Sonnenlicht oder im Innern eines Autos
 - an Orten mit hoher Feuchtigkeit, wie beispielsweise in einem Badezimmer
 - am Strand oder in sandigen Bereichen
- Reinigen Sie MDs regelmäßig.
 - Wenn sich Staub oder Schmutz auf dem Gehäuse ablagern, wischen Sie ihn mit einem weichen Tuch ab.

MD-Typen

Es gibt zwei MD-Typen: Original-MDs (vorbespielte MDs) und bespielbare (leere) MDs.

Original-MDs

Original-MDs, die im Musikstudio aufgezeichnet wurden, können wie reguläre CDs wiedergegeben werden. Auf einer MD dieses Typs werden Informationen in Form vorhandener oder nicht vorhandener winziger Vertiefungen ("pits") aufgezeichnet. Ein Laserstrahl wird auf die Vertiefungen der MD-Oberfläche gerichtet und zur Linse des MD-Recorder zurückgeworfen. Das MD-Recorder decodiert anschließend die Signale und gibt sie als Musik wieder. Dieser MD-Typ wird "optische MD" genannt.

Bespielbare MDs

Bespielbare MDs, bei denen magneto-optische Technologie verwendet wird, können wiederholt bespielt und wiedergegeben werden. Der Laser im MD-Deck erhitzt die MD, so daß die Magnetschicht der MD zur Aufnahme und Wiedergabe entmagnetisiert wird. Dieser MD-Typ wird "magneto-optische MD" genannt.

ATRAC (Adaptive Transform Acoustic Coding) /ATRAC3 (MDLP)

Eine MD bietet eine Aufnahme- und Wiedergabezeit von 80 Minuten und damit mehr als eine Audio-CD, hat aber einen Durchmesser von nur 64 mm. Daß solche Datenmengen gespeichert werden können, ist das Ergebnis von ATRAC, einer Audiokompressionstechnik, die für die MD entwickelt wurde. Mit dieser Technik werden solche Frequenzen herausgefiltert, die mit dem menschlichen Ohr ohnehin nicht wahrgenommen werden können. Durch diese Technik, die auf der Empfindlichkeit des menschlichen Ohrs gegenüber Frequenzen basiert, wird das aufgezeichnete Datenvolumen auf etwa ein Fünftel des ursprünglichen Datenvolumens reduziert.

Darüber hinaus ist in dieses Gerät die neueste ATRAC3-Technik integriert, mit der die Datenmenge auf ein Zehntel oder ein Zwanzigstel des ursprünglichen Datenvolumens verringert werden kann. Auf diese Weise können Stereoaufnahmen mit doppelter oder vierfacher Lauflänge mit diesem Gerät aufgezeichnet werden.

UTOC (User Table Of Contents)

Den Bereich UTOC findet man nur auf MDs. Er enthält Subdaten (Titelnummer, Aufnahmedaten etc.), die vom Benutzer überschrieben werden können.

Mit Hilfe von UTOC ist es möglich, Titel schnell zu suchen und Titel auf der MD zu bearbeiten.

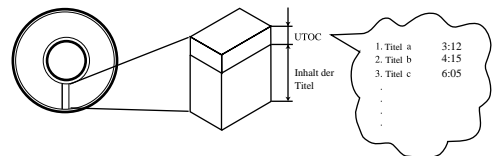

Schutzspeicher gegen Tonausfälle

Die größte Schwäche von MDs besteht darin, daß sie sehr empfindlich gegenüber Schwingungen sind. Um diese Schwäche auszugleichen, wurde der Schutzspeicher gegen Tonausfälle entwickelt.

Bei dieser Funktion werden einige Sekunden des Signals, das der optische Lesekopf auf der MD liest, zunächst im Speicher abgelegt, ehe es als Audiosignal reproduziert wird. Auch wenn Signale, die gelesen werden, durch Schwingungen oder Stöße unterbrochen werden sollten, können diese gespeicherten Signale einige Sekunden lang zur Tonreproduktion verwendet werden. Auf diese Weise kann der Benutzer Musik ohne jede Unterbrechung genießen.

Normalfall

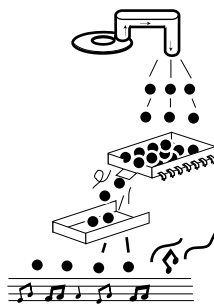

Bei Schwingungen....

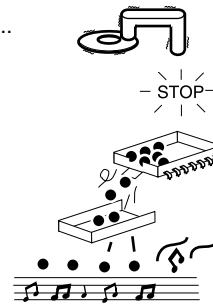

SCMS (Serial Copy Management System)

Das MD-Recorder, der in diese Anlage integriert ist, arbeitet nach dem sogenannten Serial Copy Management System, das ein einmaliges digitales Überspielen einer Digitalquelle (CDs oder vorbespielte MDs) ermöglicht.

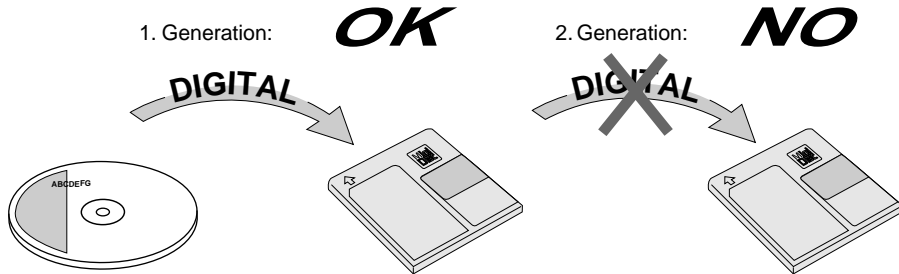

HCMS (High-speed Copy Management System)

Es ist jetzt möglich, bespielbare MDs (Minidiscs) schneller als mit der normalen Aufnahmegeschwindigkeit zu bespielen. Aufgrund dieser Tatsache gibt es aus urheberrechtlichen Gründen einige Einschränkungen.

Mit diesem Gerät ist es nicht möglich, einen Titel, der bereits mit hoher Geschwindigkeit von einer CD überspielt wurde, erneut weder mit hoher noch mit normaler Geschwindigkeit aufzuzeichnen. Es müssen erst 74 Minuten verstreichen, bis derselbe Titel erneut aufgezeichnet werden kann.

Wenn Sie beispielsweise den ersten Titel einer CD mit hoher Geschwindigkeit aufgenommen haben, können Sie ihn erst dann wieder entweder mit hoher oder mit normaler Geschwindigkeit überspielen, wenn 74 Minuten seit Beginn der ersten Aufnahme des Titels verstrichen sind.

Einschränkungen des MD-Systems

Bei MDs werden Daten in einem eigenen Format aufgezeichnet, das sich vom Format konventioneller Cassetten- oder DAT-Bänder unterscheidet. Da es einige Einschränkungen bei diesem Aufnahmeformat gibt, können folgende Symptome auftreten. Bei diesen Symptomen handelt es sich nicht um Fehlfunktionen.

Symptome	Ursache
“DISC FULL” wird angezeigt, obwohl noch genügend restliche Aufnahmezeit auf der MD vorhanden ist.	Es kann nur eine maximale Anzahl von Titeln unabhängig von der Aufnahmezeit aufgenommen werden. Auf einer MD können nicht mehr als 254 Titel aufgezeichnet werden.
“DISC FULL” wird angezeigt, obwohl die Anzahl der Titel und Aufnahmezeit den jeweiligen Maximalwert nicht erreicht haben.	<ul style="list-style-type: none"> Wenn auf derselben MD Titel gelöscht und neu aufgezeichnet werden, werden viele verteilte Leerstellen auf der MD erzeugt. Wenn diese MD mit einem weiteren Titel bespielt wird, wird dieser an diesen verteilten Leerstellen aufgezeichnet. Wenn ein Titel unterteilt und in so vielen Leerstellen gespeichert wird, erscheint “DISC FULL” im Display.
Die Funktion JOIN funktioniert manchmal nicht.	<ul style="list-style-type: none"> Wenn ein unterteilter Teil von weniger als 8 Sekunden Länge hergestellt wird, während ein Titel auf MD aufgezeichnet wird, kann dieser Titel nicht mit einem anderen Titel über die Funktion JOIN kombiniert werden. Wenn dieser Titel gelöscht wird, wird darüber hinaus die restliche Aufnahmezeit der MD nicht erhöht.
Die restliche Aufnahmezeit auf der MD wird nicht erhöht, auch wenn Titel gelöscht wurden.	<ul style="list-style-type: none"> Wenn ein Titel während der Aufnahme auf MD in viele Teile unterteilt wurde, entstehen Tonausfälle beim schnellen Vorlauf oder Zurücklauf einer solchen MD.
Beim schnellen Vor- oder Zurücklauf entstehen Tonausfälle.	
Die Summe aus Gesamtaufnahmezeit der MD und der restlichen Aufnahmezeit ist geringer als die mögliche Aufnahmezeit.	Es ist nicht möglich, eine Leerstelle von weniger als 2 Sekunden Länge auf MD aufzeichnen. Aus diesem Grund reduziert sich die tatsächliche Aufnahmezeit von MDs mit vielen kurzen Leerstellen.

MD-Fehlermeldungen

Fehlermeldung	Bedeutung	Lösung
BLANK DISC	Die MD ist leer.	Tauschen Sie die MD gegen eine bespielte MD aus.
CANNOT JOIN	Sie versuchen, Titel zu kombinieren, die nicht kombiniert werden können.	Hierbei handelt es sich nicht um eine Fehlfunktion (siehe "Einschränkungen des MD-Systems" auf Seite 44 und 69).
CANNOT LISTEN!	Sie versuchen, den Ton bei Hochgeschwindigkeitsaufnahmen wiederzugeben.	Dies ist keine Fehlfunktion. Der Ton kann bei Hochgeschwindigkeitsaufnahmen nicht wiedergegeben werden.
DISC ERROR	Es besteht ein Problem bei dieser MD.	Tauschen Sie die MD aus.
DISC FULL	Diese MD ist voll, oder es sind mehr als 254 Titel vorhanden.	Verwenden Sie eine andere bespielbare MD, oder löschen Sie einige Titel.
EMERGENCY STOP	Eine Fehlfunktion trat während der Aufnahme auf.	Die Wiedergabe wird gestoppt und werfen Sie die MD aus, und legen Sie sie erneut ein.
HCMS CANNOT COPY	Sie versuchen, einen Titel erneut vor Ablauf von 74 Minuten nach dem Beginn der Erstaufnahme aufzuzeichnen, der bereits mit hoher Geschwindigkeit überspielt wurde.	Eine interne Schaltuhr schützt die Urheberrechte. Warten Sie mindestens 74 Minuten, bevor Sie den Titel erneut überspielen.
MD LOAD ERROR	Die MD ist nicht richtig eingelegt.	Werfen Sie die MD aus, und legen Sie sie erneut ein.
MD NO DISC	Es wurde keine MD eingelegt.	Legen Sie eine MD ein.
NON-AUDIO CANNOT COPY	Sie versuchen, eine CD zu überspielen, die keine Audio-CD ist, wie z. B. eine CD-ROM, Video-CD oder DVD.	Beenden Sie die Aufnahme.
PLAYBACK DISC	Sie versuchen, eine MD zu bearbeiten oder zu bespielen, die nur wiedergegeben werden kann.	Verwenden Sie zu Aufnahmезwecken eine bespielbare MD.
DISC PROTECTED	Die MD ist schreibgeschützt.	Heben Sie den Schreibschutz der MD auf, oder verwenden Sie eine andere MD (siehe Seite 34).
SCMS CANNOT COPY	Digitale Kopien der 2. Generation sind unzulässig.	Verwenden Sie das externe Gerät, das entweder an die Buchsen LINE 1 (als Aufnahme-/Wiedergabegerät) oder an die Buchse LINE 2 (als Wiedergabegerät) angeschlossen ist.

Fehlerbeseitigung

Wenn Sie ein Problem mit Ihrer Anlage haben, überprüfen Sie, ob in dieser Liste eine mögliche Lösung beschrieben wird, ehe Sie sich mit dem Kundendienst in Verbindung setzen.
Wenn Sie das Problem nicht mit Hilfe der an dieser Stelle angeführten Hinweise lösen können oder die Anlage beschädigt worden ist, beauftragen Sie einen qualifizierten Fachmann, wie z. B. Ihren Fachhändler, mit dem Kundendienst.

Symptom	Mögliche Ursache	Abhilfe
Es ist kein Ton zu hören.	Die Anschlüsse sind falsch oder locker.	Überprüfen Sie alle Anschlüsse, und nehmen Sie Korrekturen vor (siehe Seite 6 – 9).
Eine MD läßt sich nicht bespielen.	<ul style="list-style-type: none"> • Sie verwenden eine bespielte MD. • Die MD ist schreibgeschützt. 	<ul style="list-style-type: none"> • Tauschen Sie die MD gegen eine bespielbare MD aus. • Heben Sie den Schreibschutz der MD auf (siehe Seite 34).
Der Radioempfang ist schlecht.	<ul style="list-style-type: none"> • Die Antenne ist nicht richtig angeschlossen. • Die MW/LW-Rahmenantenne ist zu nahe an der Anlage aufgestellt. • Die UKW-Antenne ist nicht richtig verlegt und angeordnet. 	<ul style="list-style-type: none"> • Schließen Sie die Antenne richtig an. • Ändern Sie die Position und Ausrichtung der MW/LW-Rahmenantenne. • Richten Sie die UKW-Antenne so aus, daß der Empfang am besten ist.
Die Fernbedienung funktioniert nicht.	<ul style="list-style-type: none"> • Der Weg zwischen Fernbedienung und Sensor der Anlage ist blockiert. • Die Batterien sind verbraucht. • Sie verwenden die Fernbedienung in zu großer Entfernung von der Anlage. 	<ul style="list-style-type: none"> • Beseitigen Sie das Hindernis. • Tauschen Sie die Batterien aus (siehe Seite 9). • Die Signale erreichen den Fernbedienungssensor nicht. Gehen Sie näher an die Anlage heran.
Eingelegte CDs und MD lassen sich nicht entnehmen.	<ul style="list-style-type: none"> • Das Netzkabel ist nicht angeschlossen. • Die Verriegelungsfunktion für CDs/MDs ist aktiv. 	<ul style="list-style-type: none"> • Stecken Sie den Netzstecker in eine Netzsteckdose. • Deaktivieren Sie die CD-/MD-Sperrfunktion (siehe Seite 27).
Die CD wird nicht wiedergegeben.	Die CD wurde falsch eingelegt.	Legen Sie die CD so ein, daß die Labelseite nach oben zeigt.
Die CD springt.	Die CD ist schmutzig oder zerkratzt.	Reinigen Sie die CD, oder tauschen Sie sie aus (siehe Seite 67).
“DIGITAL IN UNLOCK” wird im Hauptdisplay angezeigt.	Es wurde kein digitales Gerät an die Buchsen DIGITAL IN angeschlossen.	Schließen Sie ein digitales Gerät mit Hilfe eines Lichtleiterkabels an (siehe Seite 8).
“NO OPERATE!” wird im Hauptdisplay angezeigt.	Dieser Bedienungsvorgang ist nicht zulässig. Es ist beispielsweise unzulässig, sowohl die Fernbedienung als auch die Tasten an der Anlage zu verwenden, während Sie Namen für MDs oder Titel eingeben.	Halten Sie sich an das Verfahren, das in dieser Bedienungsanleitung erläutert wird.
“CAUTION!” wird im Hauptdisplay angezeigt.	Es liegt eine Fehlfunktion der Anlage vor.	Trennen Sie die Anlage sofort vom Netz, und setzen Sie sich mit Ihrem Fachhändler in Verbindung.
Das Display wird plötzlich dunkel.	Dies kann geschehen, wenn starkes Licht auf das Display trifft.	Vermeiden Sie es, die Anlage starkem Lichteinfall auszusetzen.
Die Anlage läßt sich nicht bedienen.	Der eingebaute Mikroprozessor hat eine Fehlfunktion aufgrund externer elektrischer Störungen.	Drücken Sie die Tasten CANCEL und DISC des Geräts gleichzeitig, um den Mikroprozessor zurückzusetzen, oder ziehen Sie das Netzkabel ab, und stecken Sie es wieder in die Steckdose.

Spezifikationen

Verstärker

Ausgangsleistung (IEC 268-3/DIN):

19 W Sinus-Dauerleistung pro Kanal, beide Kanäle betrieben, an 6Ω bei 1 kHz mit einem Gesamtklirrgrad von weniger als 0,9%

Eingangsempfindlichkeit/Impedanz (bei 1 kHz)

Analoger Eingang:

LINE 1: 190 mV/47 k Ω (bei "INPUT Level 1")
500 mV/47 k Ω (bei "INPUT Level 2")

LINE 2: 45 mV/47 k Ω (bei "INPUT Level 1")
55 mV/47 k Ω (bei "INPUT Level 2")
110 mV/47 k Ω (bei "INPUT Level 3")
290 mV/47 k Ω (bei "INPUT Level 4")

Digitaler Eingang:

DIGITAL IN: Optisch

Signalwellenlänge: 660 nm

Eingangsspegel: -23 dBm bis -15 dBm

(mit eingebautem

Abtastfrequenzwandler:

32 kHz/44,1 kHz/48 kHz)

Audioausgangspegel/Impedanz (bei 1 kHz)

LINE 1: 150 mV/3,9 k Ω

Lautsprecheranschlüsse: 6Ω – 16 Ω

Tuner

UKW-Abstimmbereich: 87,50 MHz — 108,00 MHz

MW-/LW-Abstimmbereich:

MW: 522 kHz — 1 629 kHz

LW: 144 kHz — 288 kHz

CD-Spieler

CD-Kapazität: 3 CDs

Dynamikbereich: 92 dB

Rauschabstand: 100 dB

Tonhöenschwankungen: nicht meßbar

MD-Recorder

Audiowiedergabesystem: Digitales Audiosystem mit MiniDisc

Aufnahmesystem: Magnetooptisches
Überschreibsystem

Lesesystem: Berührungsfreier Halbleiterlaser
($\lambda = 780 \text{ nm}$)

Fehlerkorrektursystem: CIRC (Cross Interleave Reed-Solomon Code)

Abtastfrequenz: 44,1 kHz
(mit Abtastfrequenzwandler für die Aufnahme — 32 kHz/
44,1 kHz/48 kHz)

Datenreduktionssystem: ATRAC (Adaptive TRansform Acoustic Coding)/ATRAC3
(MDLP)

Allgemeines

Anschlußkennwerte: AC 230V \sim , 50 Hz

Leistungsaufnahme: 75 W (im Betrieb)

1,6 W (im Bereitschaftsbetrieb:
mit abgeschalteter
Hintergrundbeleuchtung)

1,8 W (im Bereitschaftsbetrieb:
mit eingeschalteter
Hintergrundbeleuchtung)

Abmessungen (ca.): 215 mm x 170 mm x 349 mm
(B/H/T)

Gewicht (ca.): 6,2 kg

Mitgeliefertes Zubehör

Siehe Seite 6.

Design und Spezifikationen können ohne vorherige Ankündigung geändert werden.

US- und Auslandspatente in Lizenz vergeben von der
Dolby Laboratories Licensing Corporation.

NOTIS/HUOMIO/BEMÆRKE/ BEMERKUNG/AVIS/OPMERKING

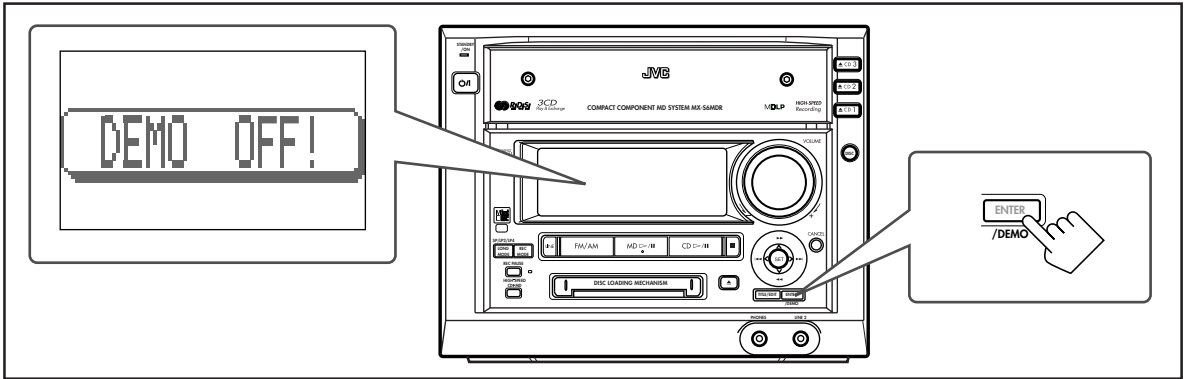

Svenska

Indikeringsdemonstration

Varje gång du ansluter nätsladden till vägguttaget så startar indikeringsdemonstrationen automatiskt i huvuddisplayen.

För att avbryta och inaktivera indikeringsdemonstrationen trycker du på ENTER/DEMO på enheten så att "DEMO OFF!" visas i huvuddisplayen.

- Mer detaljerad information om demonstrationen finns på sidan 9.

Deutsch

Displaydemonstration

Wenn Sie das Netzkabel an das Netz anschließen, wird die Displaydemonstration im Hauptdisplay automatisch gestartet.

Wenn Sie die Displaydemonstration anhalten und deaktivieren möchten, müssen Sie die Taste ENTER/DEMO am Gerät drücken, so daß "DEMO OFF!" im Hauptdisplay angezeigt wird.

- Ausführlichere Informationen über die Displaydemonstration finden Sie auf Seite 9.

Suomi

Näyttödemo

Joka kerta kun verkkojohto kytketään sähköpistorasiaan, näyttödemo käynnistyy automaattisesti päänäytössä.

Jos haluat keskeyttää ja peruuttaa näyttödemo, paina laitteen ENTER/DEMO-näppäintä niin, että päänäyttöön ilmestyy "DEMO OFF!".

- Demoa koskevia lisätietoja löytyy sivulta 9.

Français

Démonstration des affichages

Chaque fois que vous branchez le cordon d'alimentation dans une prise secteur, la démonstration des affichages démarre automatiquement sur l'affichage principal.

Pour arrêter et annuler la démonstration des affichages, appuyez sur ENTER/DEMO sur l'appareil de façon que "DEMO OFF!" apparaisse sur l'affichage principal.

- Pour plus d'informations à propos de la démonstration, référez-vous à la page 9.

Dansk

Demonstrationen på displayet

Ved tilslutning af netledningen til en stikkontakt begynder der automatisk en demonstration på displayet.

Demonstrationen på displayet bringes til ophør ved at trykke på ENTER/DEMO. Nu vises "DEMO OFF!" på hoveddisplayet.

- Nærmere oplysninger om demonstrationsfunktionen fremgår af side 9.

Nederlands

Demonstratie over de werking van de display

Telkens wanneer u de netspanningskabel op een wandcontactdoos aansluit, wordt automatisch de demonstratie op de display gestart.

Als u de demonstratie op de display wilt beëindigen en annuleren, drukt u tijdens de demonstratie op de toets ENTER/DEMO. De tekst "DEMO OFF!" verschijnt dan in het hoofdvenster van de display.

- Zie pagina 9 voor meer informatie over de demonstratie.



JVC
VICTOR COMPANY OF JAPAN, LIMITED